

Тумба под ТВ «Милан»

Сканируй QR-код и собери с
помощью видео-инструкции:

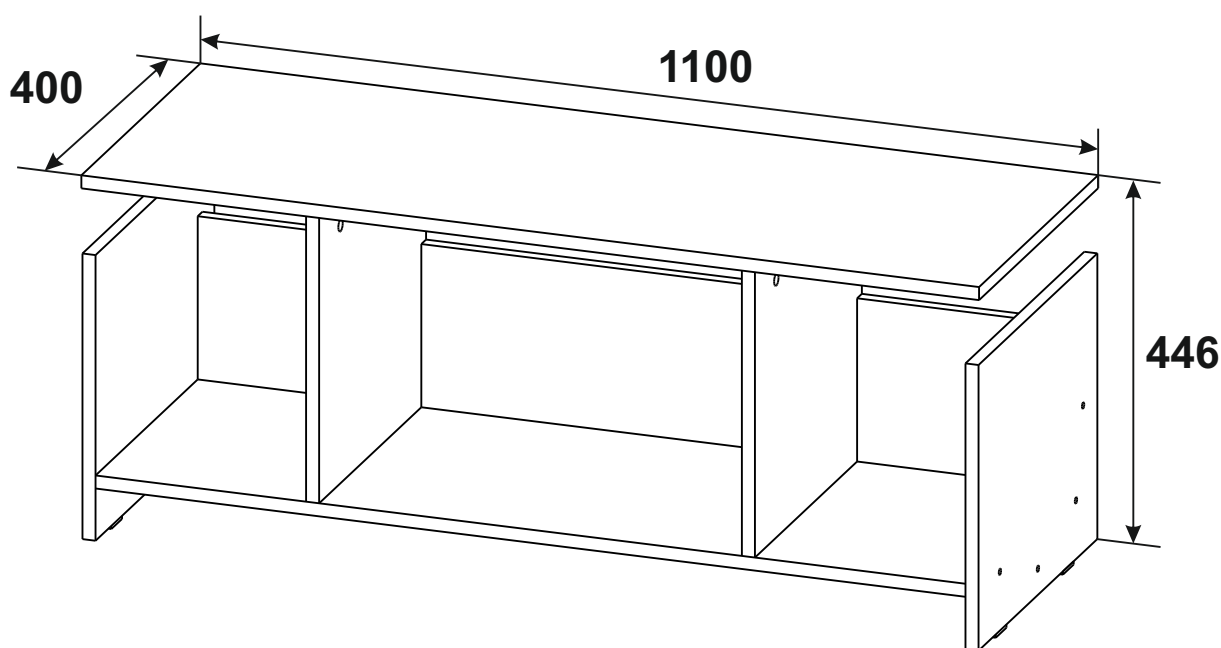

Спасибо, что выбрали нас!
Будем благодарны, если оставите
положительный отзыв!

Остались вопросы?
Напишите нам на почту dsmebel02@mail.ru
С радостью Вам поможем!

ПАСПОРТ И СХЕМА СБОРКИ

Обращаем Ваше внимание, что:

1. Возврат мебели надлежащего качества возможен в течение 14 календарных дней со дня получения заказа, если товар не был в употреблении, а также сохранён товарный вид, его потребительские свойства, фабричная упаковка и ярлыки;

2. Мебель, подвергшаяся самостоятельной сборке и разборке, теряет первоначальный товарный вид и считается бывшей в употреблении, в связи с чем возврату не подлежит.

3. Возврат мебели ненадлежащего качества (с производственным браком или недокомплектом) возможен в соответствии с требованиями Закона РФ «О защите прав потребителей».

4. Для оформления возврата или обмена необходимо направить обращение через личный кабинет на маркетплейсе или по контактам, указанным в сопроводительной документации.

5. Все спорные ситуации рассматриваются индивидуально. Мы ценим каждого покупателя и готовы ответить на все вопросы по почте или в чате маркетплейса.

6. Во избежание опрокидывания закрепить к стене.

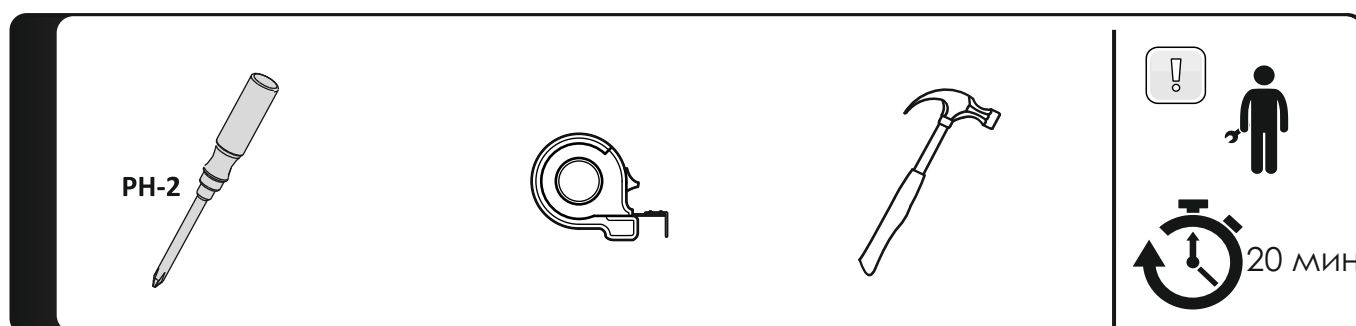
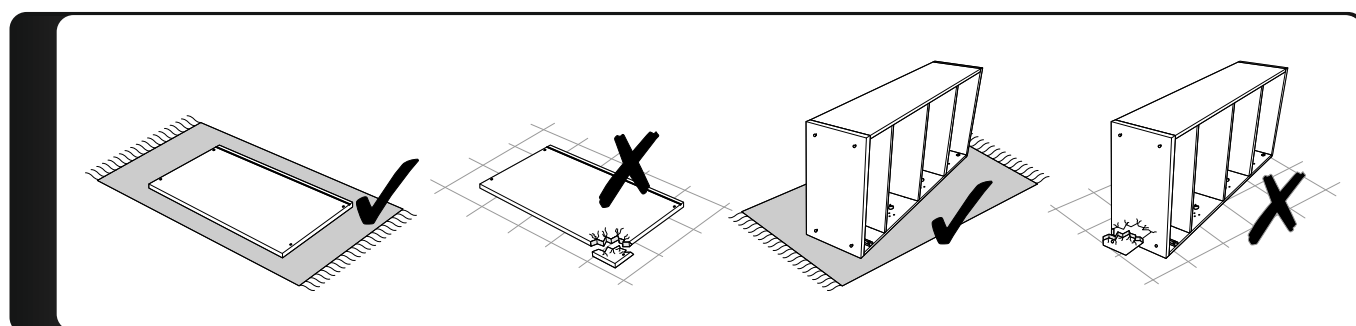

Детализировка

№	Наименование	Размеры, мм	Кол-во, ШТ
1	Крышка	1100*401	1
2	Вязка	1066*400	1
3	Боковая стенка	350*400	2
4	Перегородка	350*360	2
5	Вязка	200*518	1
6	Цоколь	1066*64	1
7	Вязка	200*258	2

Фурнитура

A

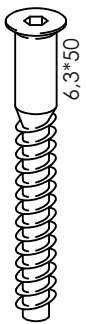

x17

B



x9

F

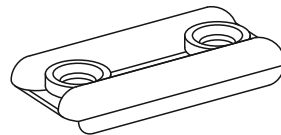

x6

Z

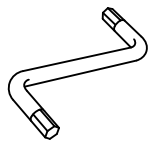

x1

C



x4

D



x4

E



x5

K



x12

1

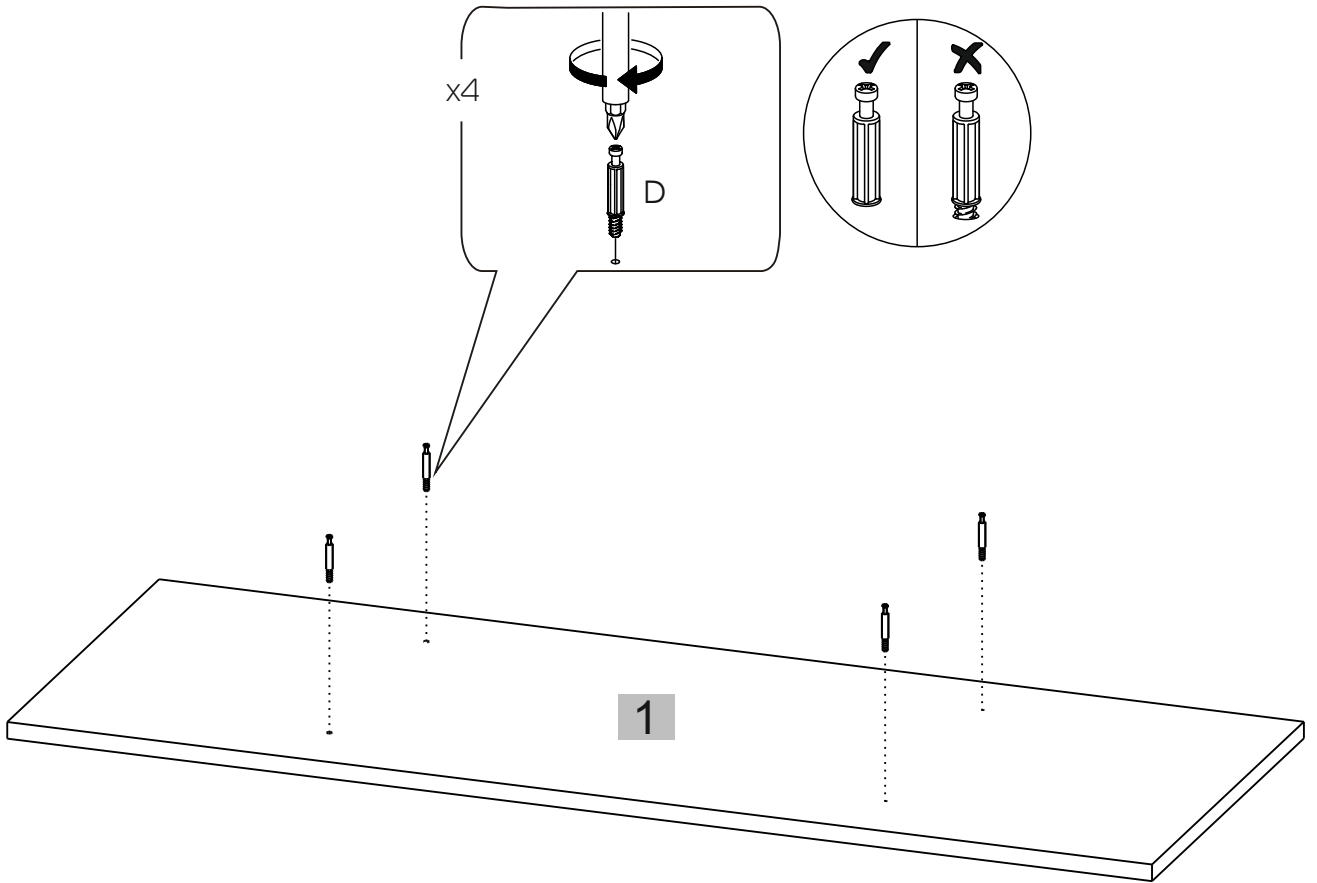

2

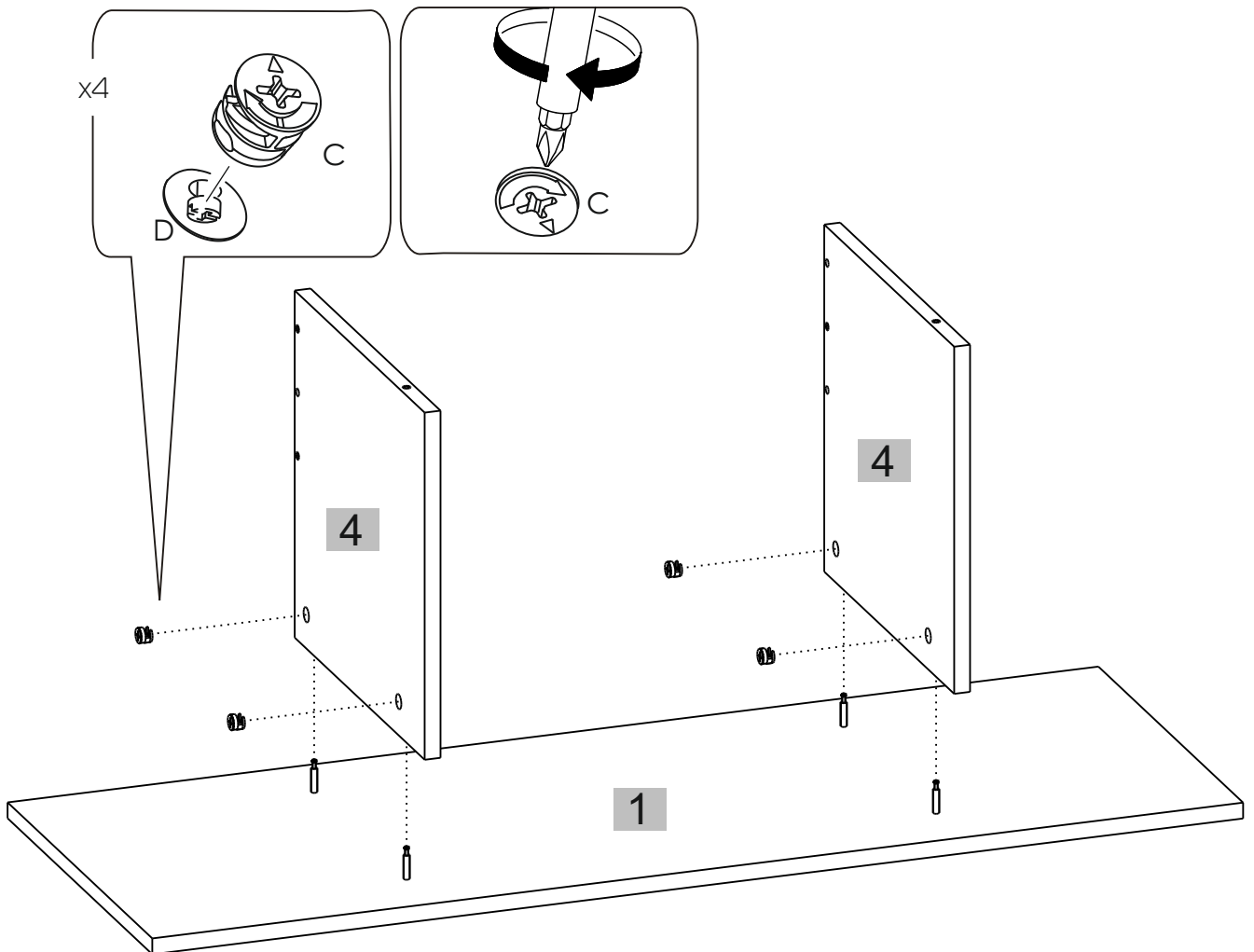

3

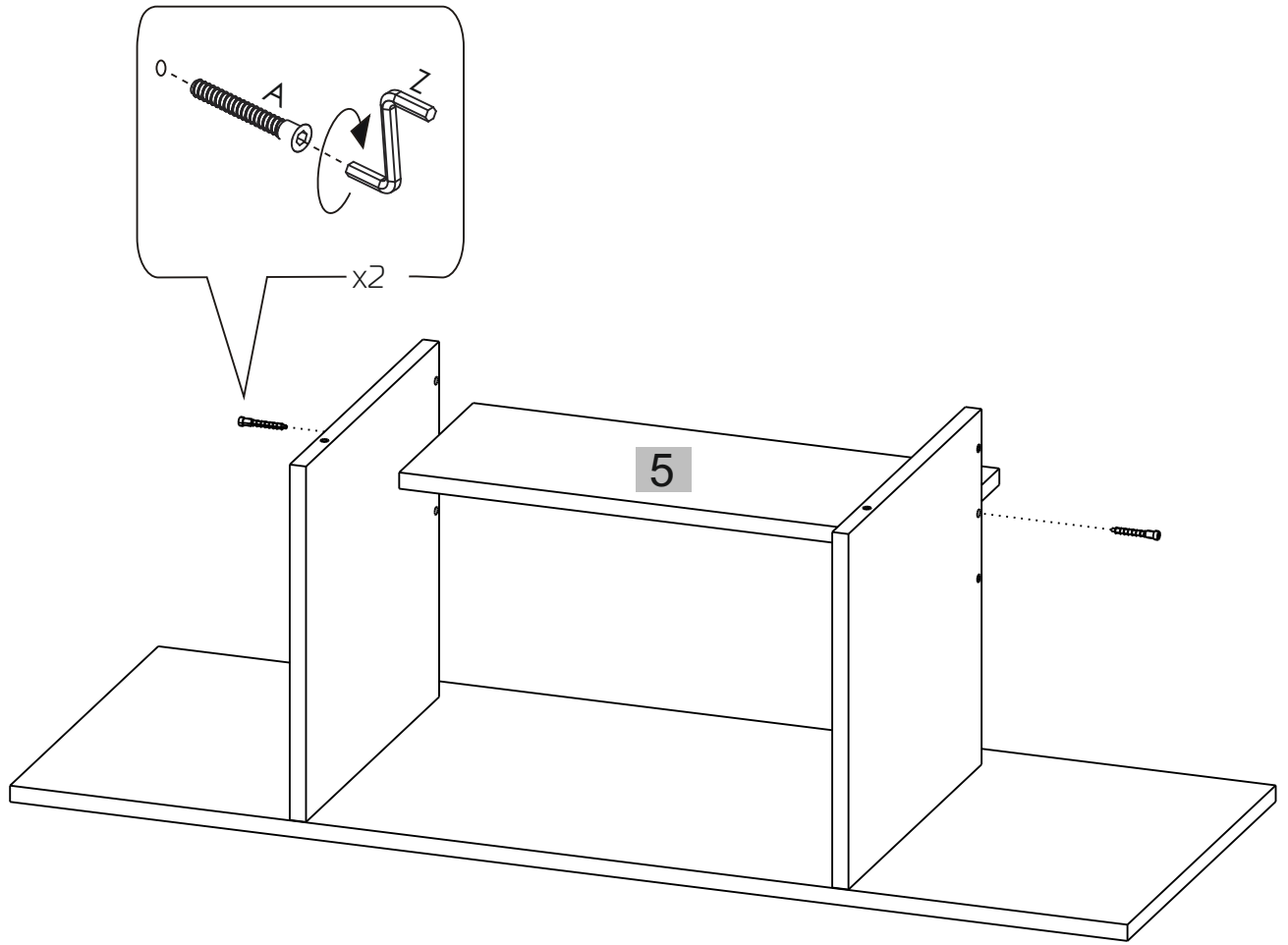

4

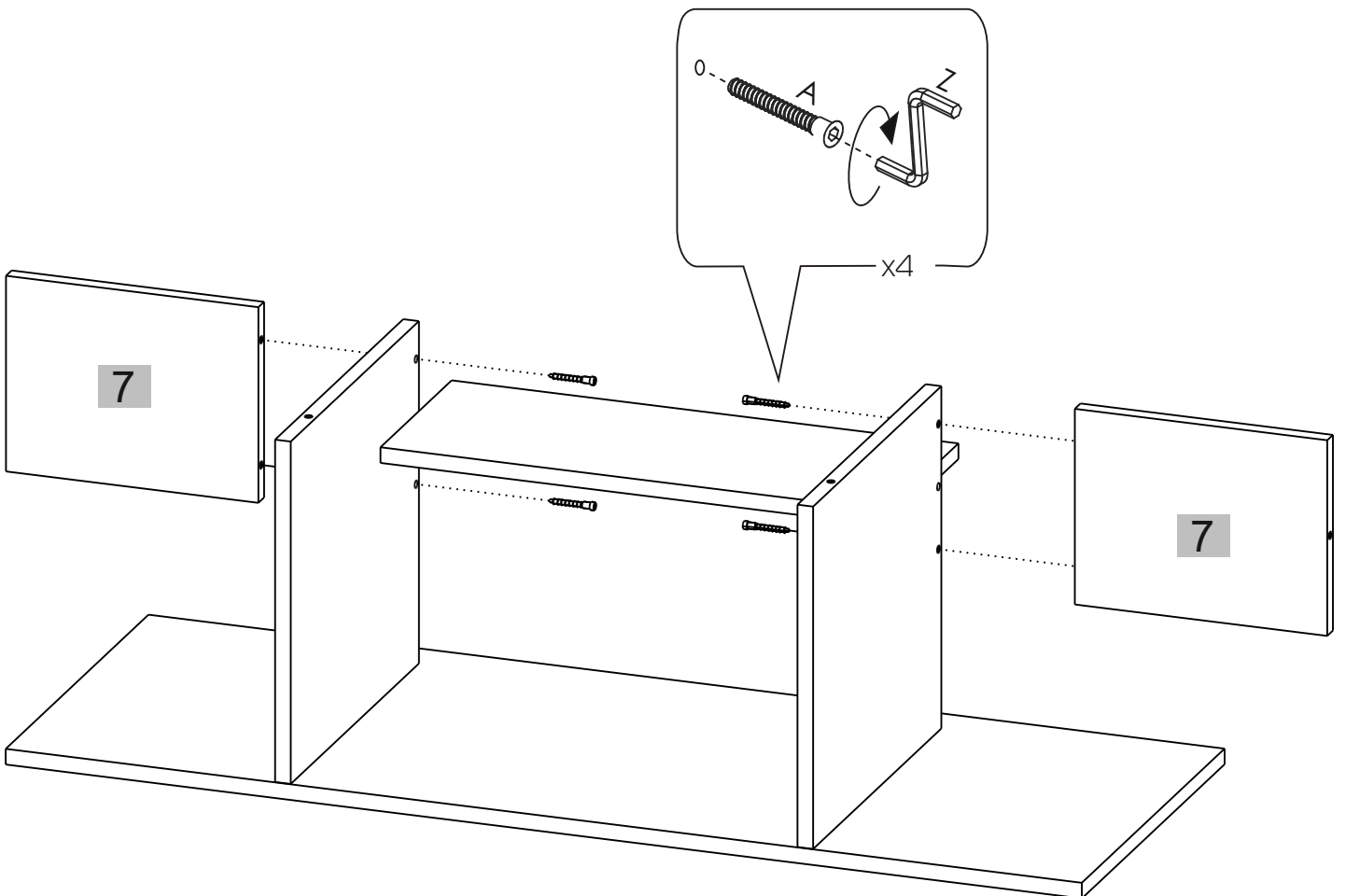

5

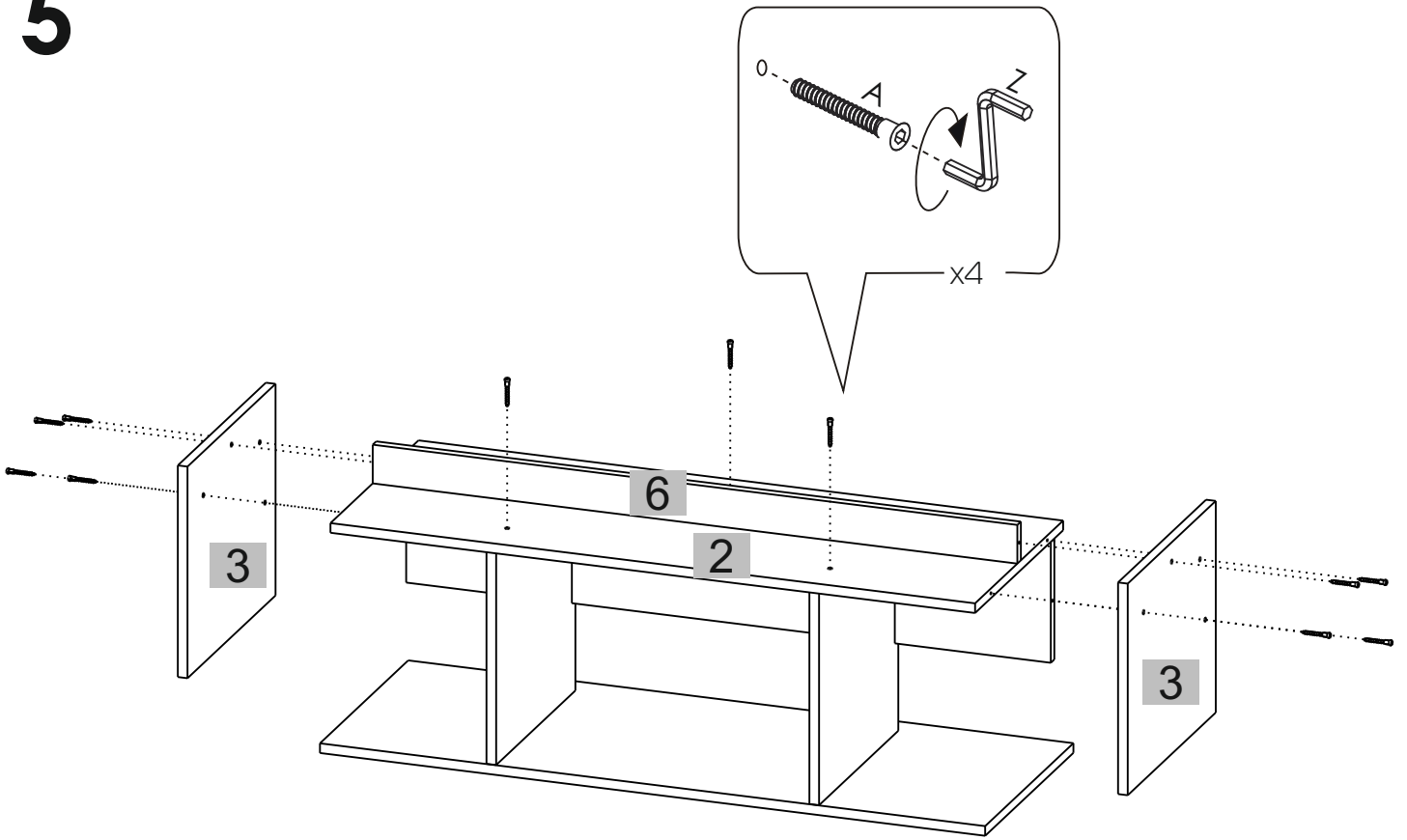

6

