

Стол туалетный «Мюнхен»

Сканируй QR-код и собери с
помощью видео-инструкции:

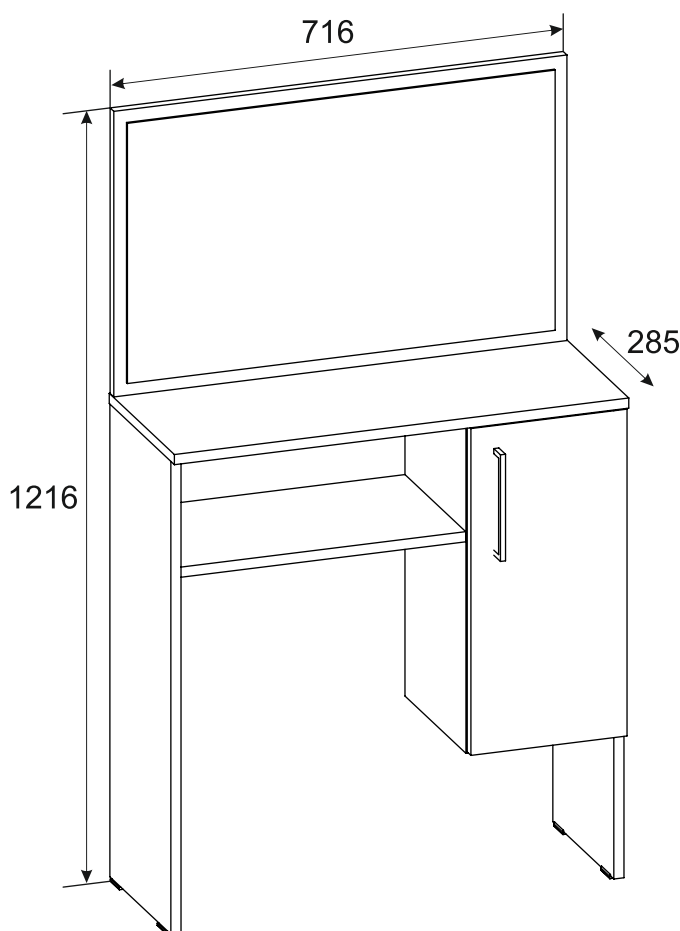

Спасибо, что выбрали нас!
Будем благодарны, если оставите
положительный отзыв!

Остались вопросы?
Напишите нам на почту dsmebel02@mail.ru
С радостью Вам поможем!

ПАСПОРТ И СХЕМА СБОРКИ



Обращаем Ваше внимание, что:

1. Возврат мебели надлежащего качества возможен в течение 14 календарных дней со дня получения заказа, если товар не был в употреблении, а также сохранён товарный вид, его потребительские свойства, фабричная упаковка и ярлыки;

2. Мебель, подвергшаяся самостоятельной сборке и разборке, теряет первоначальный товарный вид и считается бывшей в употреблении, в связи с чем возврату не подлежит.

3. Возврат мебели ненадлежащего качества (с производственным браком или недокомплектом) возможен в соответствии с требованиями Закона РФ «О защите прав потребителей».

4. Для оформления возврата или обмена необходимо направить обращение через личный кабинет на маркетплейсе или по контактам, указанным в сопроводительной документации.

5. Все спорные ситуации рассматриваются индивидуально. Мы ценим каждого покупателя и готовы ответить на все вопросы по почте или в чате маркетплейса.

6. Во избежание опрокидывания закрепить к стене.

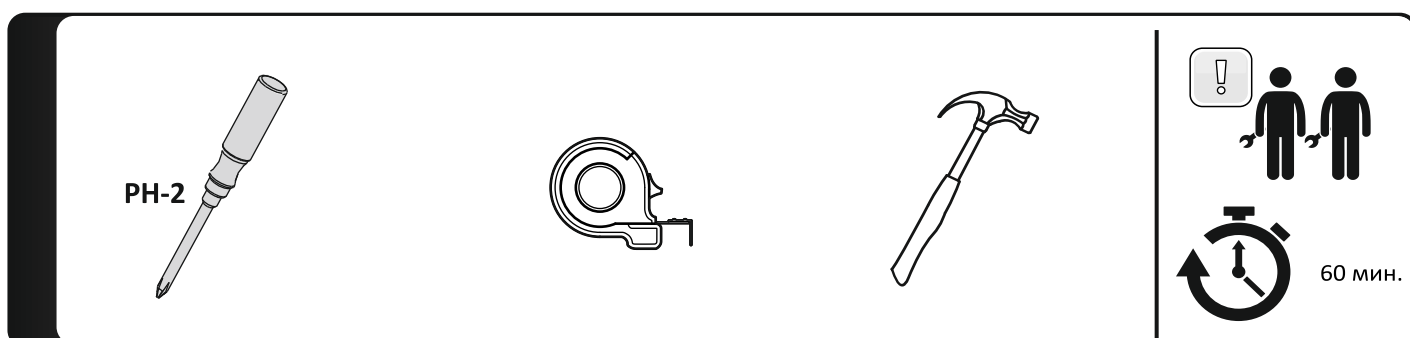
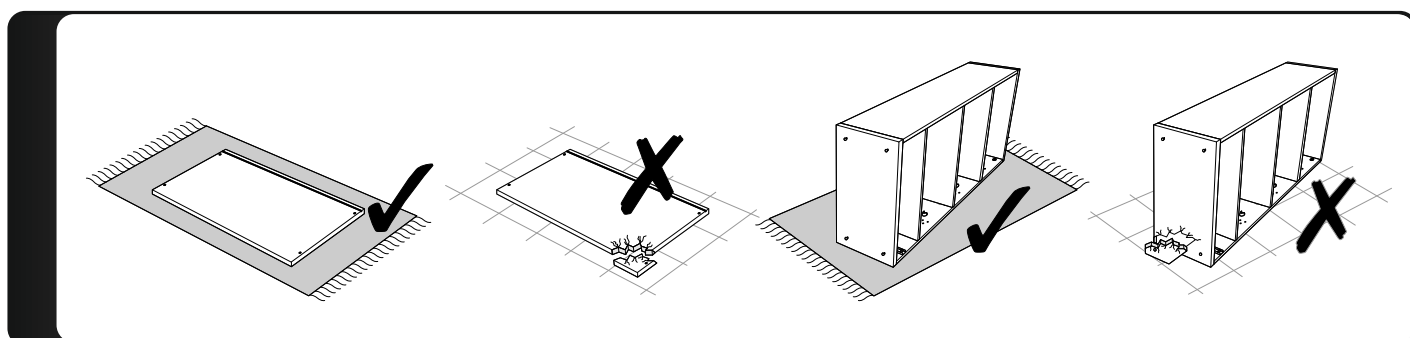

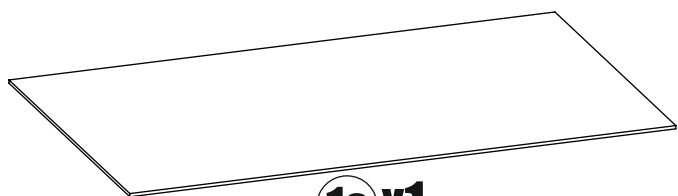

1a x1

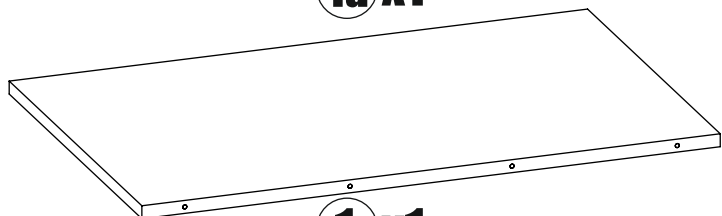

1 x1

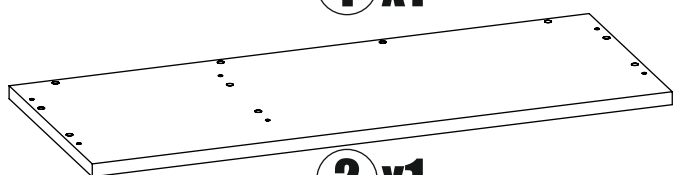

2 x1

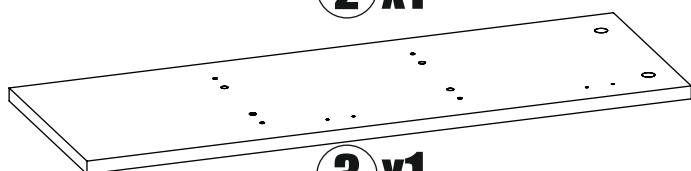

3 x1

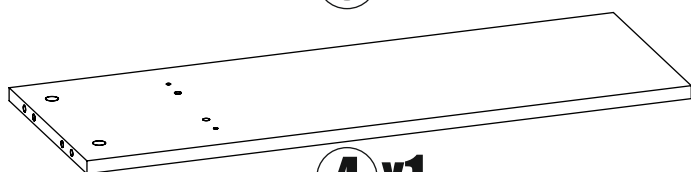

4 x1

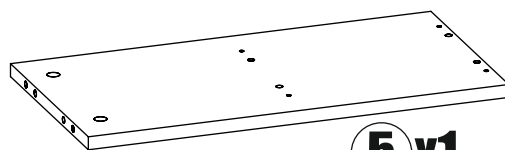

5 x1

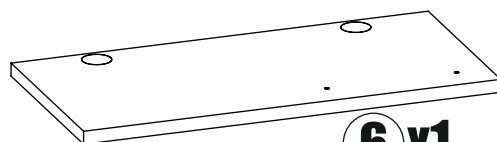

6 x1

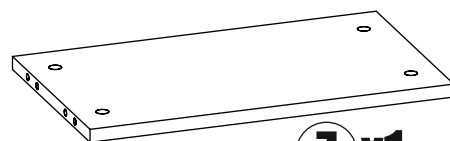

7 x1

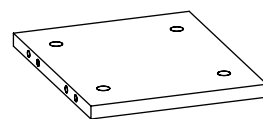

9 x2

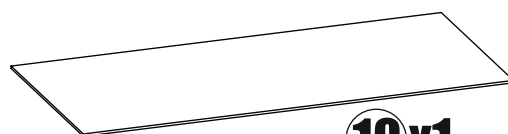

10 x1

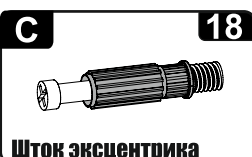

Шток эксцентрика

18



Евровинт 6,3x50

4



Заглушка евровинта

4



Заглушка эксцентрика

18



Стяжка эксцентриковая

18



Ключ для евровинта

1



Подпятник

4

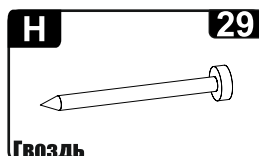

Гвоздь

29

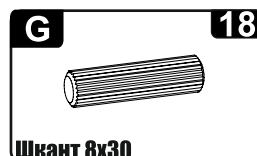

Шкант 8x30

18



Петля накладная

2

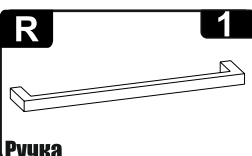

Ручка

1



Шуруп к ручке

2

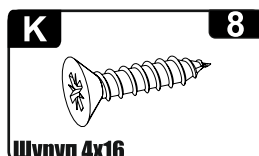

Шуруп 4x16

8



Уголок овербаланс

1



Дюбель гвоздь 6x60

1



Скотч двухсторон. 50x19

11



Шуруп 4x16 ПШ

2

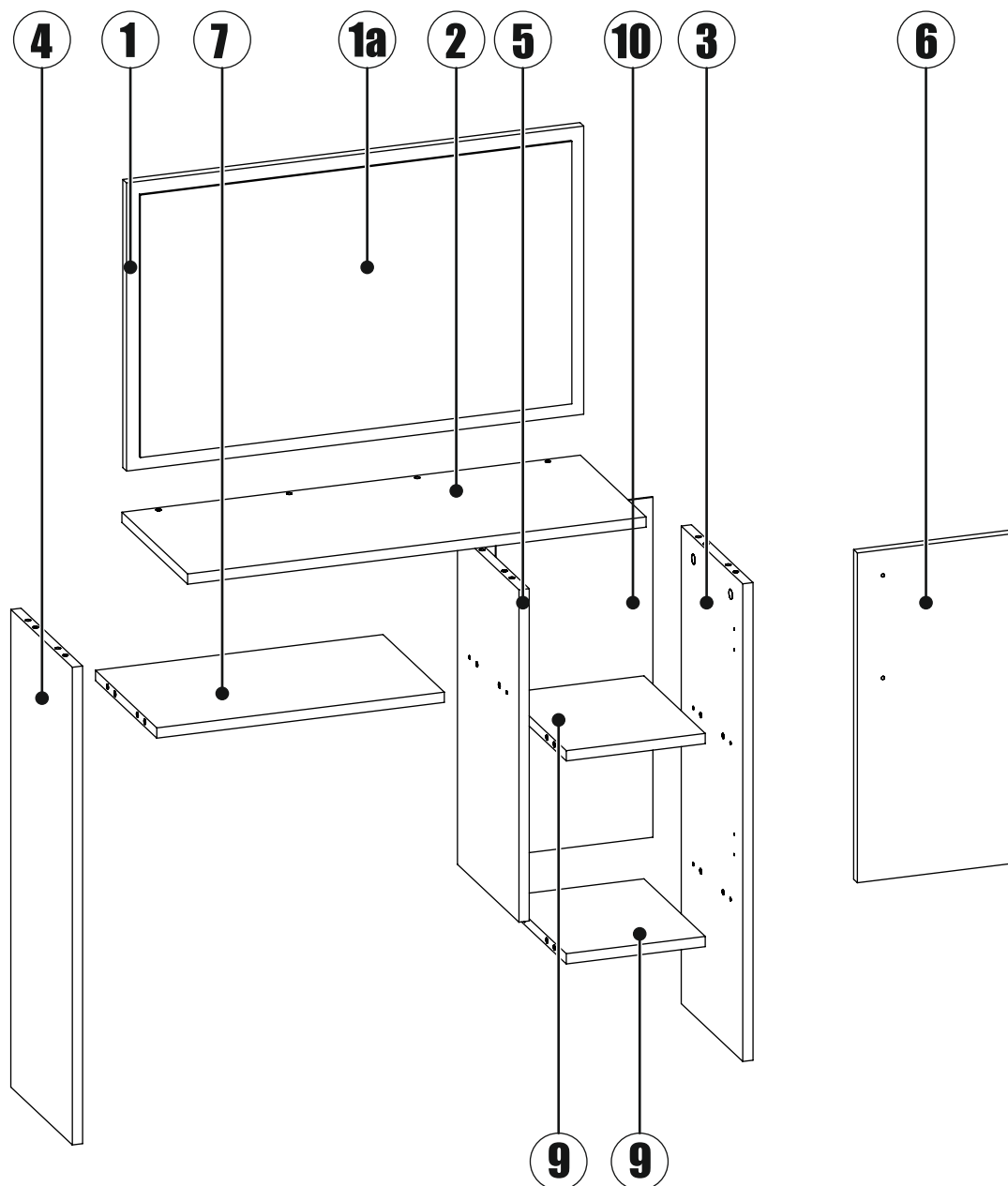

№	Наименование	Код детали	Габриты	Кол-во	
1	Задняя стенка		450x714	1	
2	Столешница		282x716	1	
3	Бок правый		746x264	1	
4	Бок левый		746x264	1	
5	Перегородка		519x264	1	
6	Фасад		515x246	1	
7	Полка		263x449	1	
9	Вязка		263x217	2	
10	Задняя стенка ХДФ		531x245	1	
1a	Зеркало		410x674	1	



Стекло/зеркало крепится с помощью двухстороннего скотча и клея-герметика ДЛЯ ЗЕРКАЛ НЕ РАЗРУШАЮЩИЙ АМАЛЬГАМУ ЗЕРКАЛА

Рекомендуем приобрести :

- Penosil premium mirrorfix bond
- Krass mirror bond
- Krass building&renovation
- HENKEL MAKROFLEX NX 108
- HENKEL MOMENT Клей суперсильный

Порядок действий:

- 1) Подготовить поверхности к склейке, обезжирить склеиваемые поверхности.
- 2) Процедуру склейки проводить на ровной горизонтальной поверхности.
- 3) На заднюю стенку (поз.1) разместить скотч и клей как указано на схеме.
- 4) Равномерно распределить отступ по краям зеркала относительно задней стенки, как указано на схеме.
- 5) Склеиваемые детали с усилием прижимать друг к другу.
- 6) Дождаться высыхания клея (время фиксации указано на упаковке выбранного клея)
- 7) Продолжить сборку изделия согласно данной инструкции.

□ Двухсторонний скотч

■ Клей

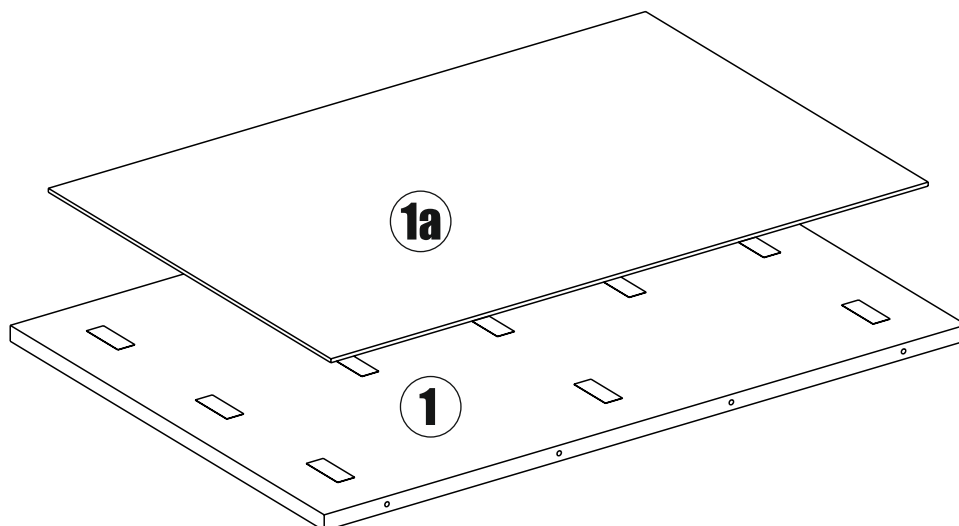
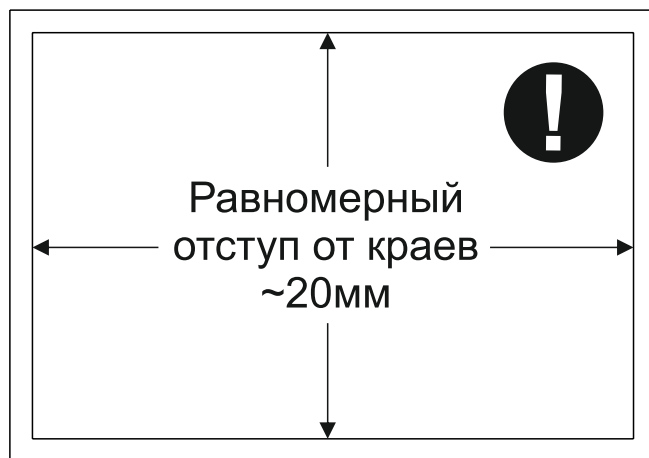
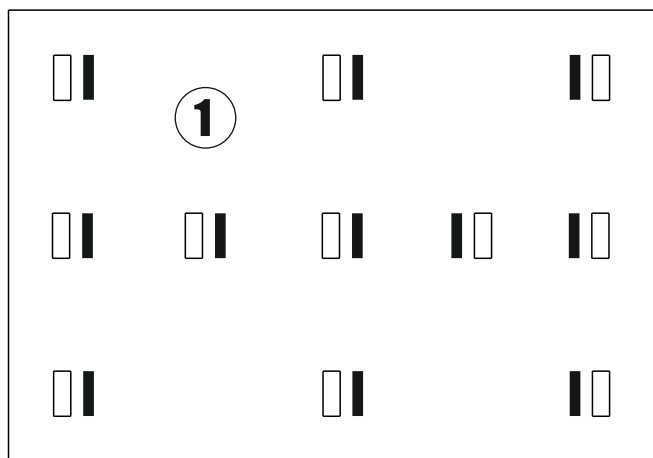

1

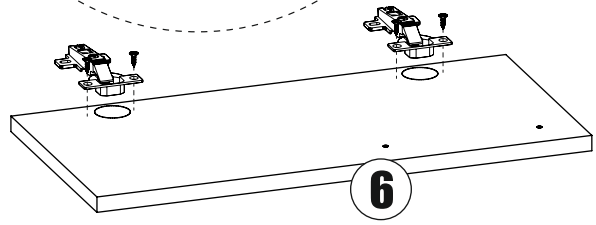
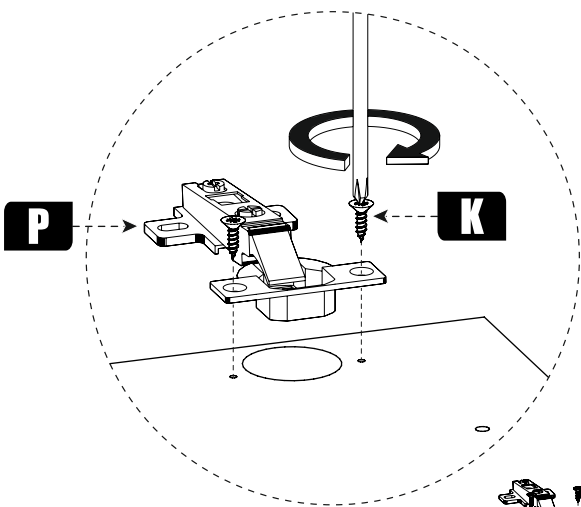
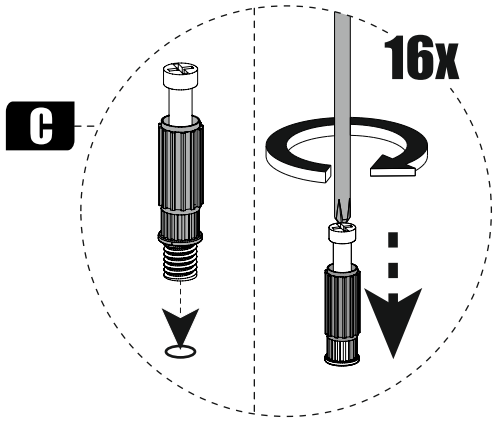
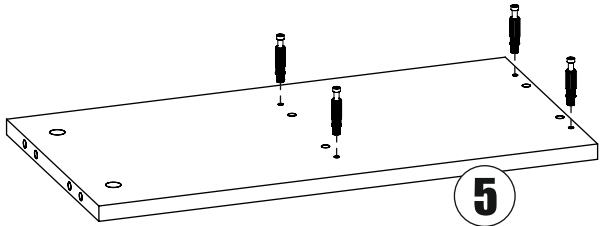
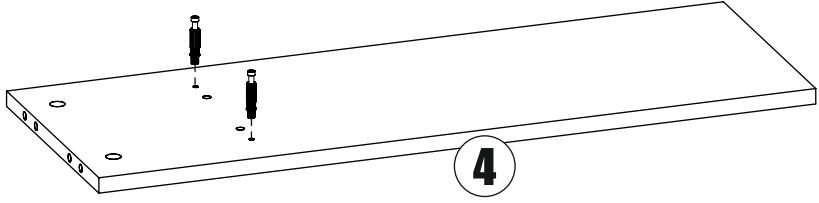
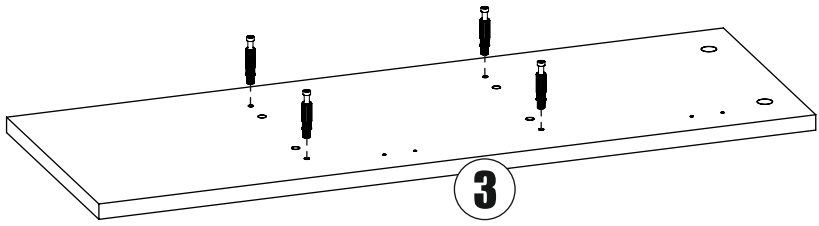
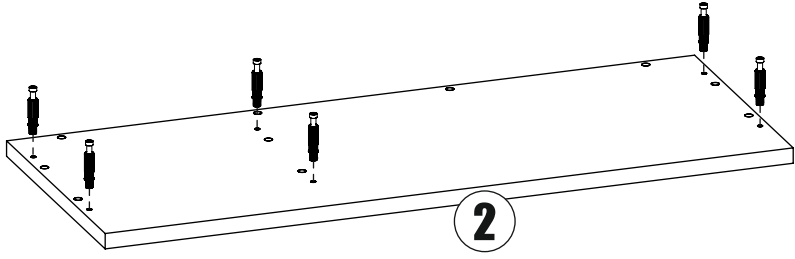
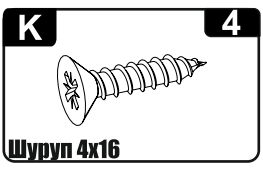
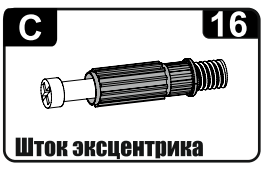

2

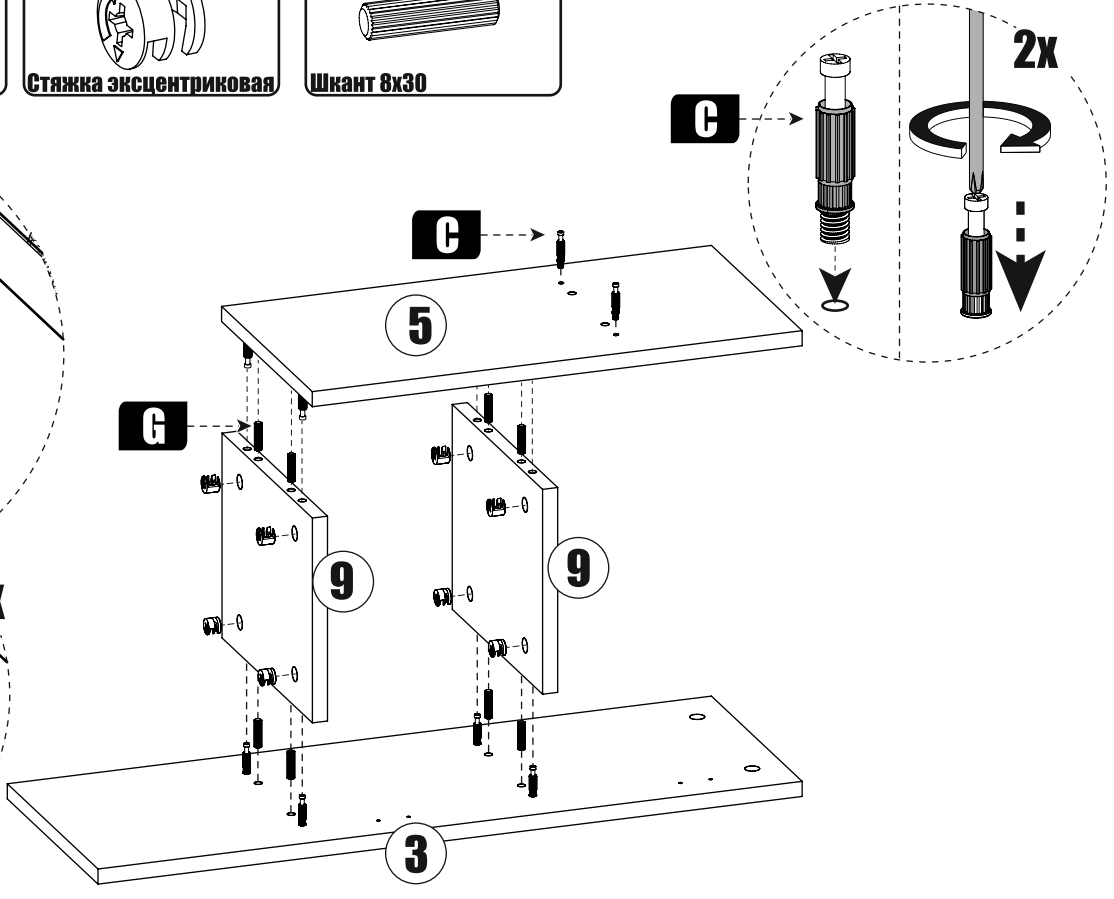
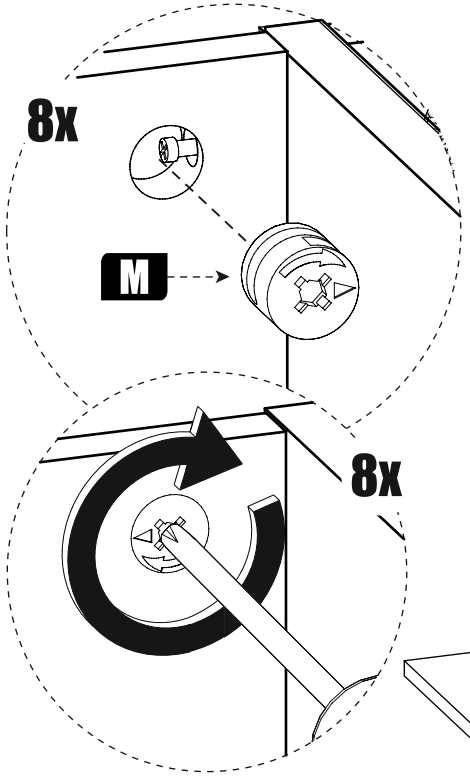
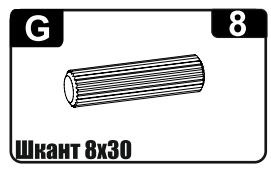

3

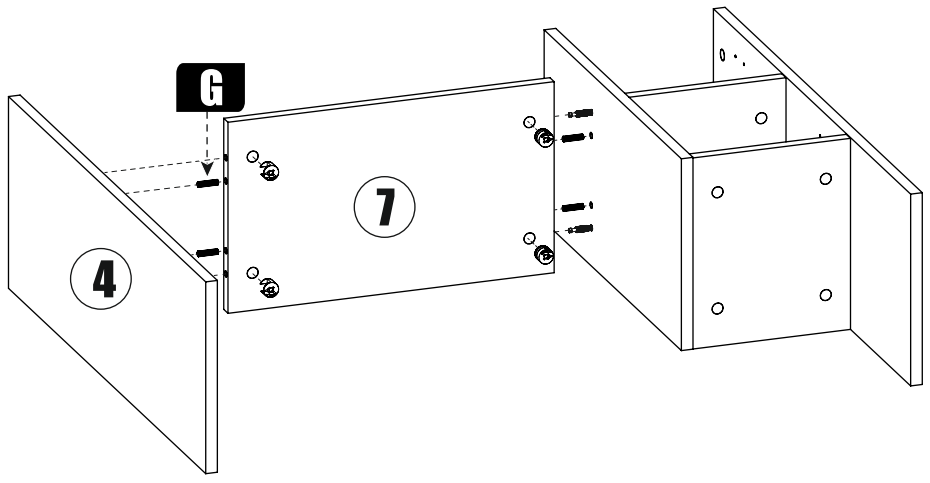
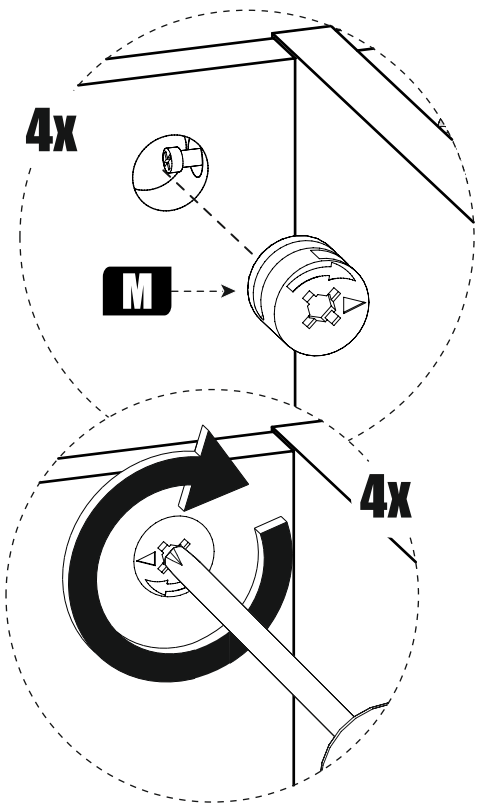
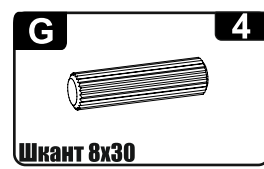

4

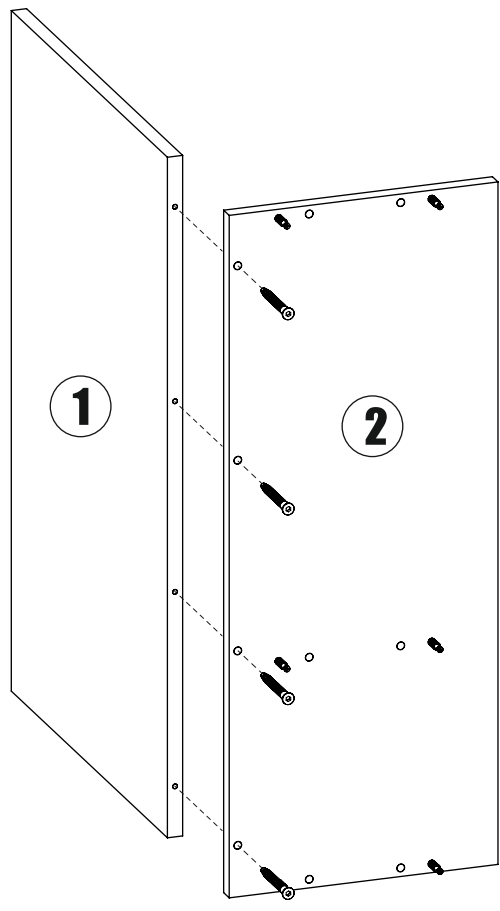
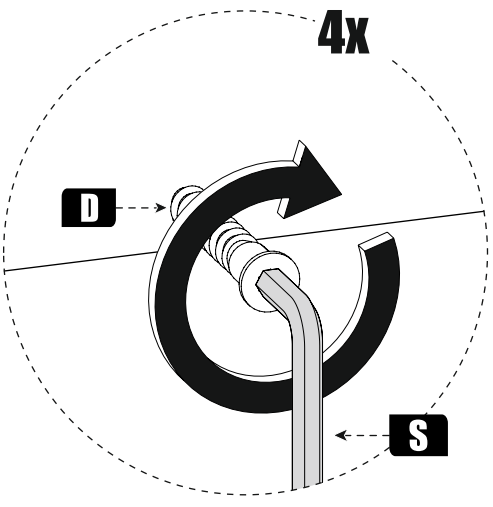

5

