

Сканируй QR-код и собери с помощью видео-инструкции

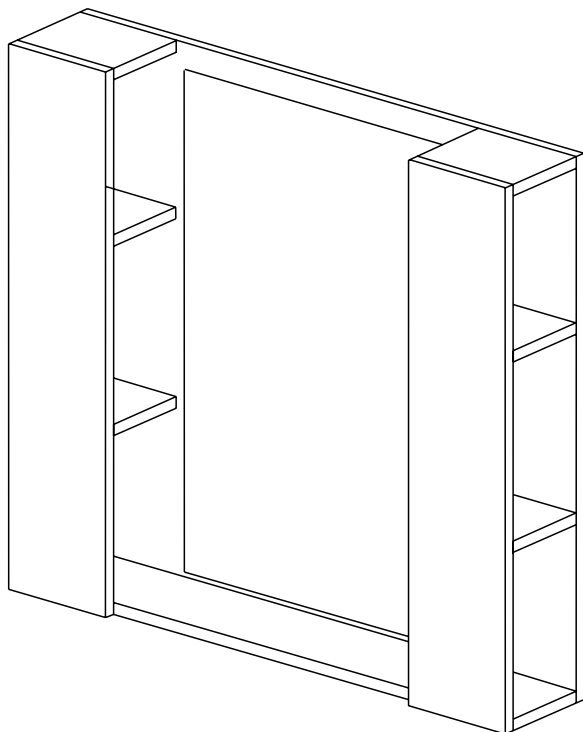

Обращаем Ваше внимание, что возврат товара надлежащего качества возможен в течение 14 дней после вскрытия упаковки исключительно при соблюдении закрепленных условий Законом «О защите прав потребителей», а именно, если указанный товар не был в употреблении, сохранены его товарный вид, потребительские свойства, а также имеется товарный чек либо иной подтверждающий оплату указанного товара документ.

Также для возврата товара необходимо соблюдение следующих условий:

- покупка не была использована Покупателем, сборка мебели не производилась Покупателем;
- сохранен товарный вид и потребительские свойства товара, какие-либо дефекты на материалах отсутствуют.

При соблюдении указанных условий, Продавцом будет принят товар и произведен возврат уплаченной за указанный товар денежной суммы в течение трех дней со дня возврата указанного товара.

Важно! Товар не подлежит возврату в случае его сборки Покупателем.

Навесной шкаф «Баку»

Спасибо, что выбрали нас!

Будем благодарны, если оставите положительный отзыв!

Остались вопросы?

Напишите нам на почту dsmebel02@mail.ru

С радостью Вам поможем!



РУССКИЙ

Важная информация
Внимательно прочитайте.
Необходимо тщательно следовать всем рекомендациям.

Сохраните эту информацию для справок в дальнейшем. ВНИМАНИЕ!

Опрокидывание мебели может стать причиной получения серьезных травм или даже привести к смерти. Чтобы предотвратить опрокидывание, необходимо обеспечить стационарное крепление мебели к стене с помощью прилагающихся крепежных аксессуаров.

Материалы стен различаются, поэтому крепежные средства не прилагаются. Используйте крепежные средства, подходящие для материала стен в вашем доме. Для выбора подходящих крепежных средств обратитесь в специализированный магазин.



Уважаемые покупатели! Идеального качества сборки можно добиться только путем привлечения ПРОФЕССИОНАЛЬНОГО (толкового) сборщика мебели.



! ОСТОРОЖНО! Во избежание сколов и порчи деталей будьте аккуратны во время сборки.

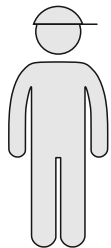
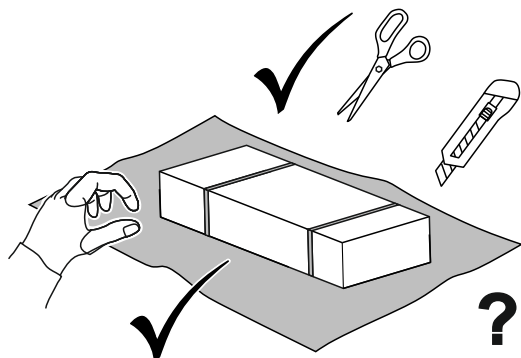

60-90 min

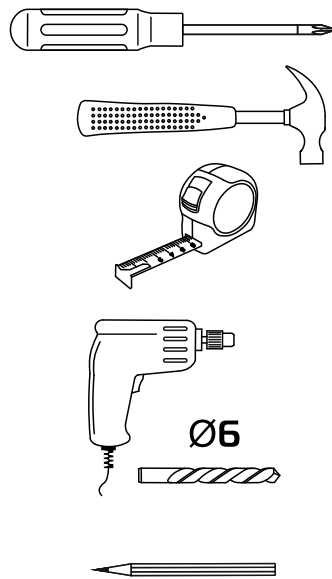
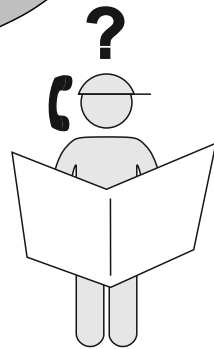

1	Зад Ст.	751*820	1
2	Стяжка	160*128	6
3	Фронтальная	751*160	2
4	Дно	820*128	1
5	Зеркало	700*450	1

8	Шток эксцентрика
16	Евровинт 6.3x50
4	Навес (планка)
8	Заглушка эксцентрика
8	Стяжка эксцентриковая
1	Ключ для еврвинта
9	Саморез 3.5x16 ПШ

1

8
Шток эксцентрика

x4

x4

Шток эксцентрика закручивается в деталь №3

2

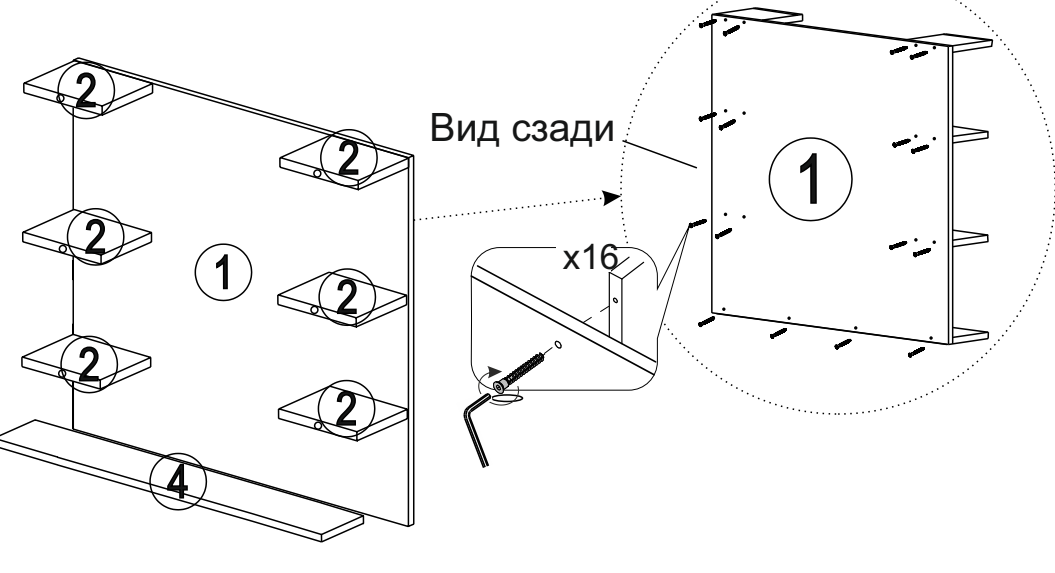
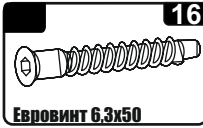

3

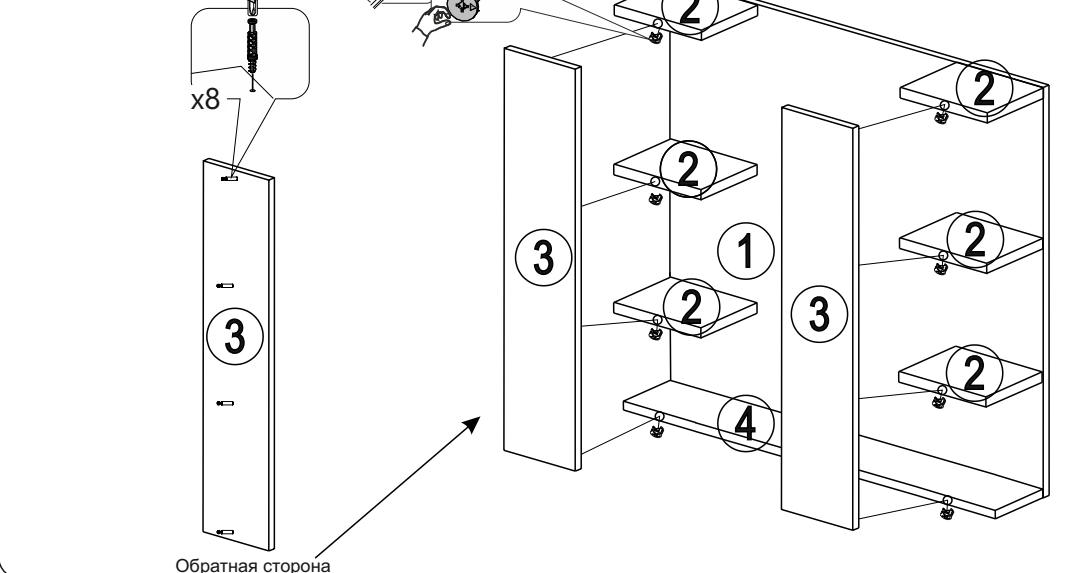

4

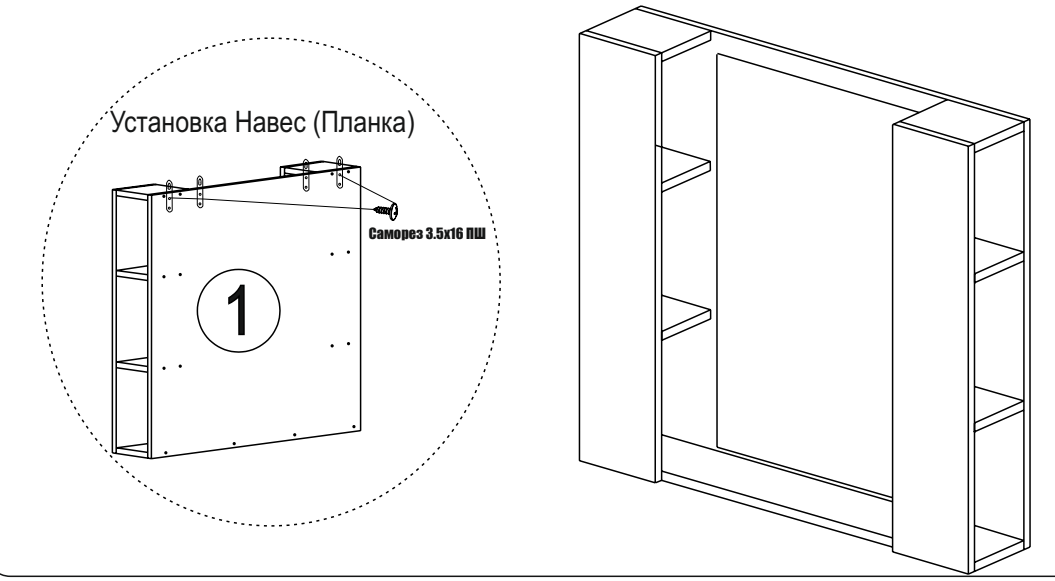
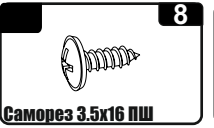

3

Поздравляем с успешной сборкой!
Вы - молодец!
Осталось только оставить положительный отзыв о нашем магазине (товаре) на сайте «Вайлдберриз»



	60-70%	+10...+40