

Сканируй QR-код и собери с помощью видео-инструкции:

# Трюмо Баку

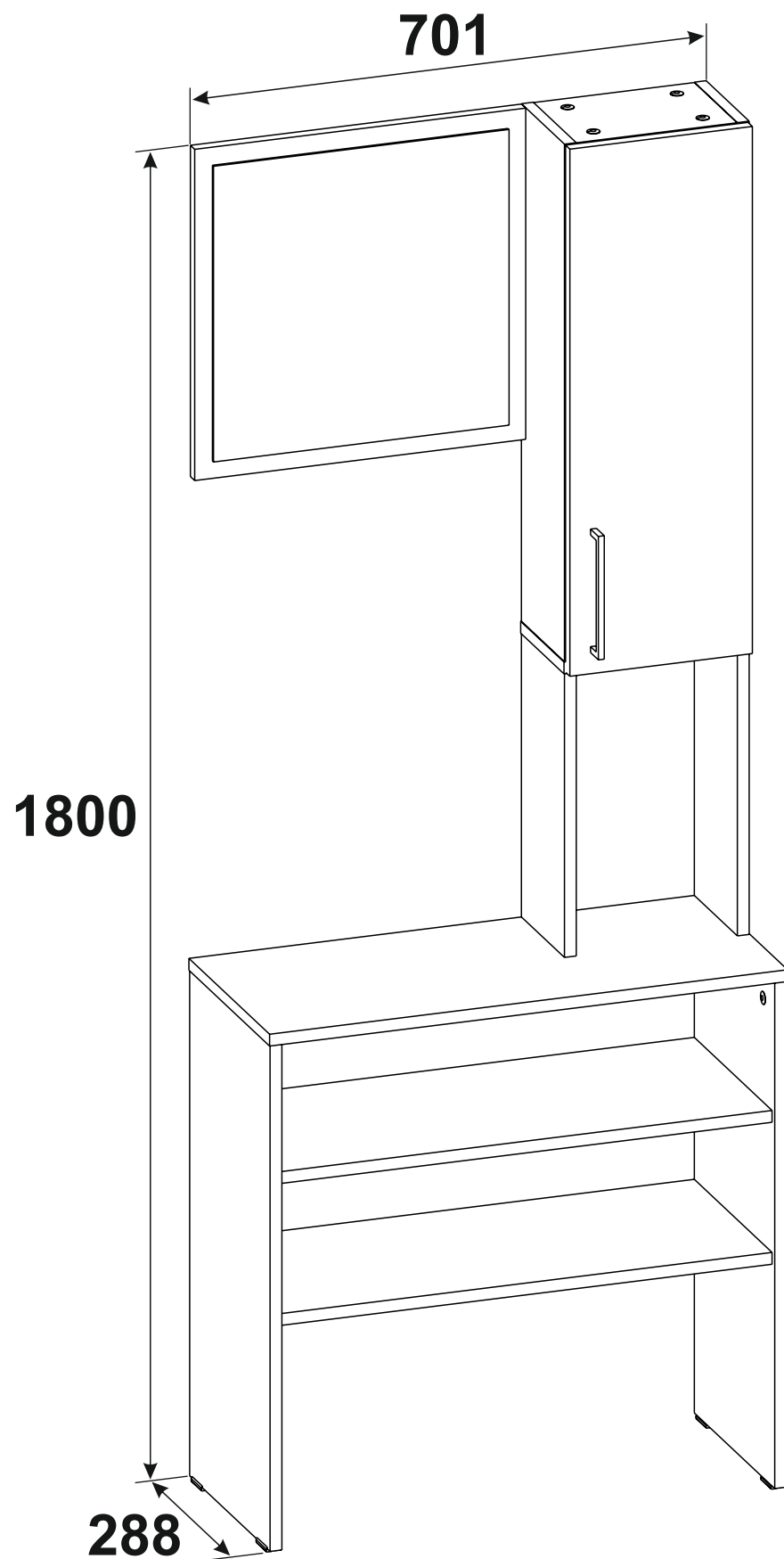

Спасибо, что выбрали нас!  
Будем благодарны, если оставите  
положительный отзыв!

Остались вопросы?  
Напишите нам на почту [dsmebel02@mail.ru](mailto:dsmebel02@mail.ru)  
С радостью Вам поможем!

**ПАСПОРТ И СХЕМА СБОРКИ**



## Обращаем Ваше внимание, что:

1. Возврат мебели надлежащего качества возможен в течение 14 календарных дней со дня получения заказа, если товар не был в употреблении, а также сохранён товарный вид, его потребительские свойства, фабричная упаковка и ярлыки;

2. Мебель, подвергшаяся самостоятельной сборке и разборке, теряет первоначальный товарный вид и считается бывшей в употреблении, в связи с чем возврату не подлежит.

3. Возврат мебели ненадлежащего качества (с производственным браком или недокомплектом) возможен в соответствии с требованиями Закона РФ «О защите прав потребителей».

4. Для оформления возврата или обмена необходимо направить обращение через личный кабинет на маркетплейсе или по контактам, указанным в сопроводительной документации.

5. Все спорные ситуации рассматриваются индивидуально. Мы ценим каждого покупателя и готовы ответить на все вопросы по почте или в чате маркетплейса.

6. Во избежание опрокидывания закрепить к стене.

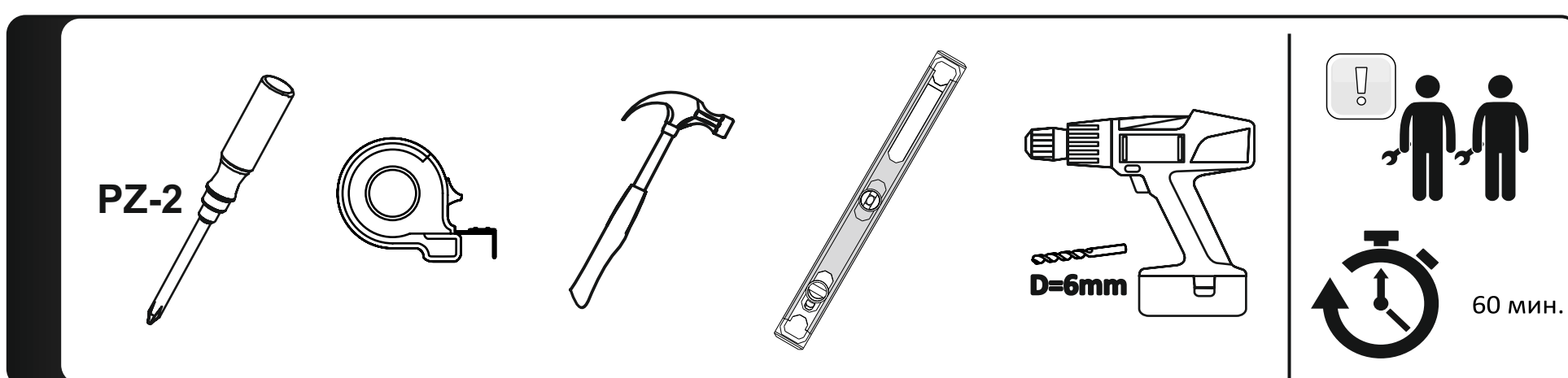
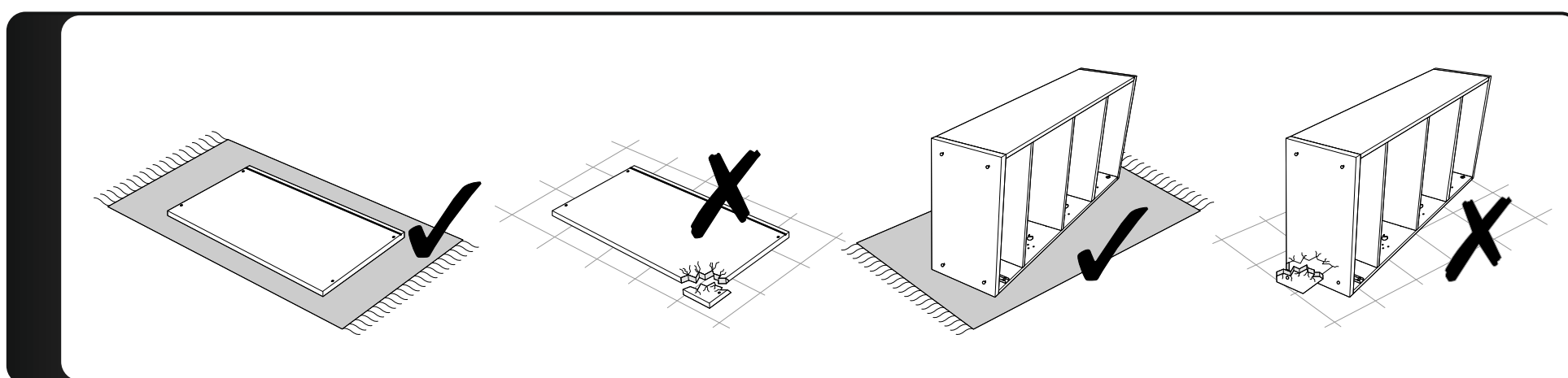

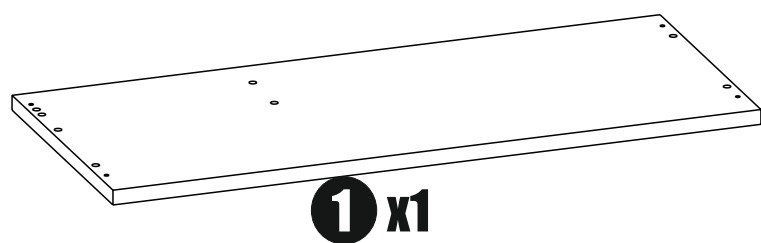

**1** x1

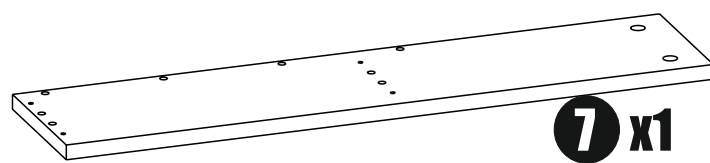

**7** x1

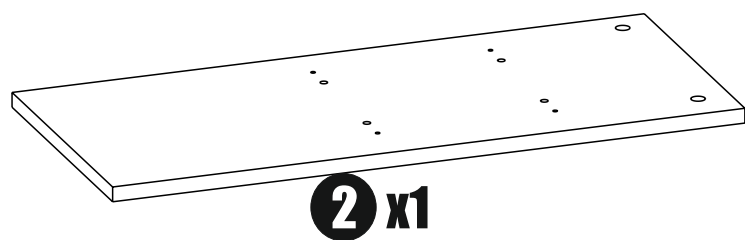

**2** x1

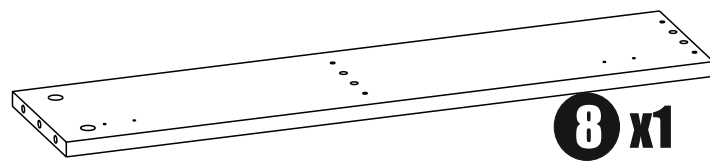

**8** x1

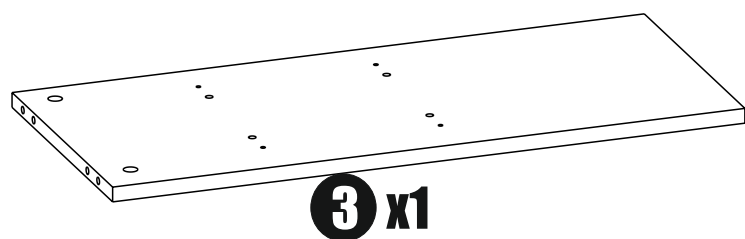

**3** x1

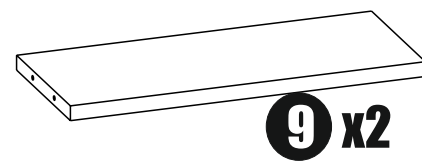

**9** x2

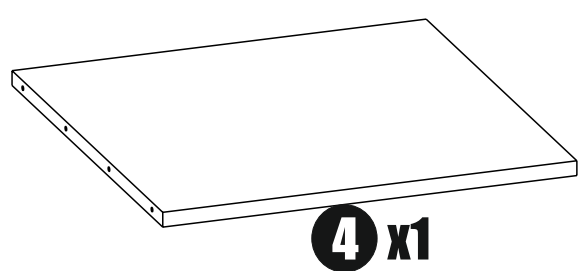

**4** x1

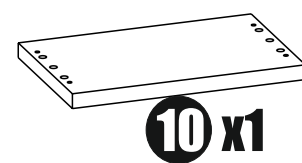

**10** x1

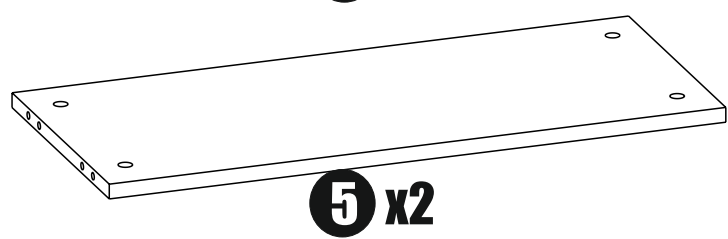

**5** x2

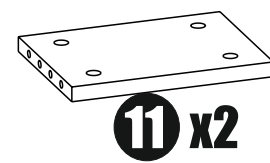

**11** x2

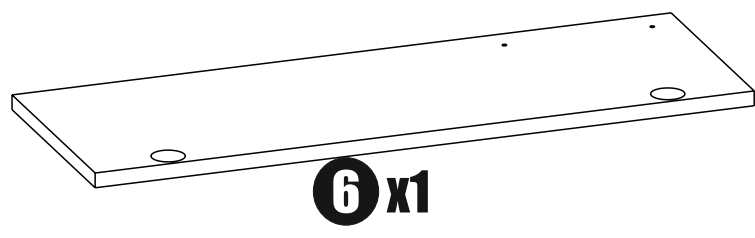

**6** x1

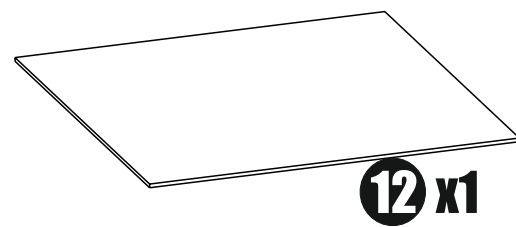

**12** x1

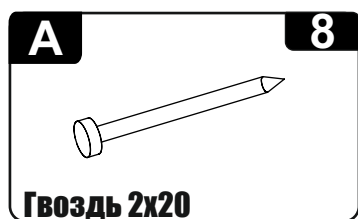

**A** **8**  
Гвоздь 2x20



**B** **4**  
Опора подпятник



**C** **24**  
Шток эксцентрика



**D** **12**  
Евровинт 6,3x50



**E** **6**  
Заглушка евро винта



**F** **24**  
Заглушка эксцентрика



**G** **9**  
Скотч двухсторонний



**H** **2**  
Петля накладная

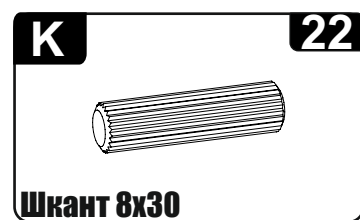

**K** **22**  
Шкант 8x30



**L** **3**  
Уголок овербаланс



**M** **24**  
Стяжка эксцентриковая



**S** **1**  
Ключ для евровинта

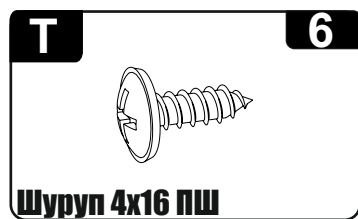

**T** **6**  
Шуруп 4x16 ПШ

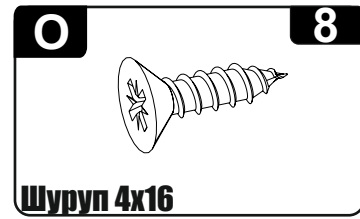

**O** **8**  
Шуруп 4x16

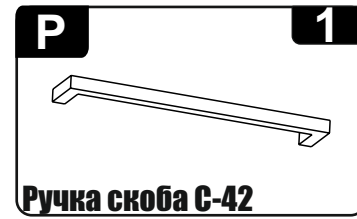

**P** **1**  
Ручка скоба C-42



**U** **3**  
Дюбель гвоздь 6x60



**R** **2**  
Винт под ручку

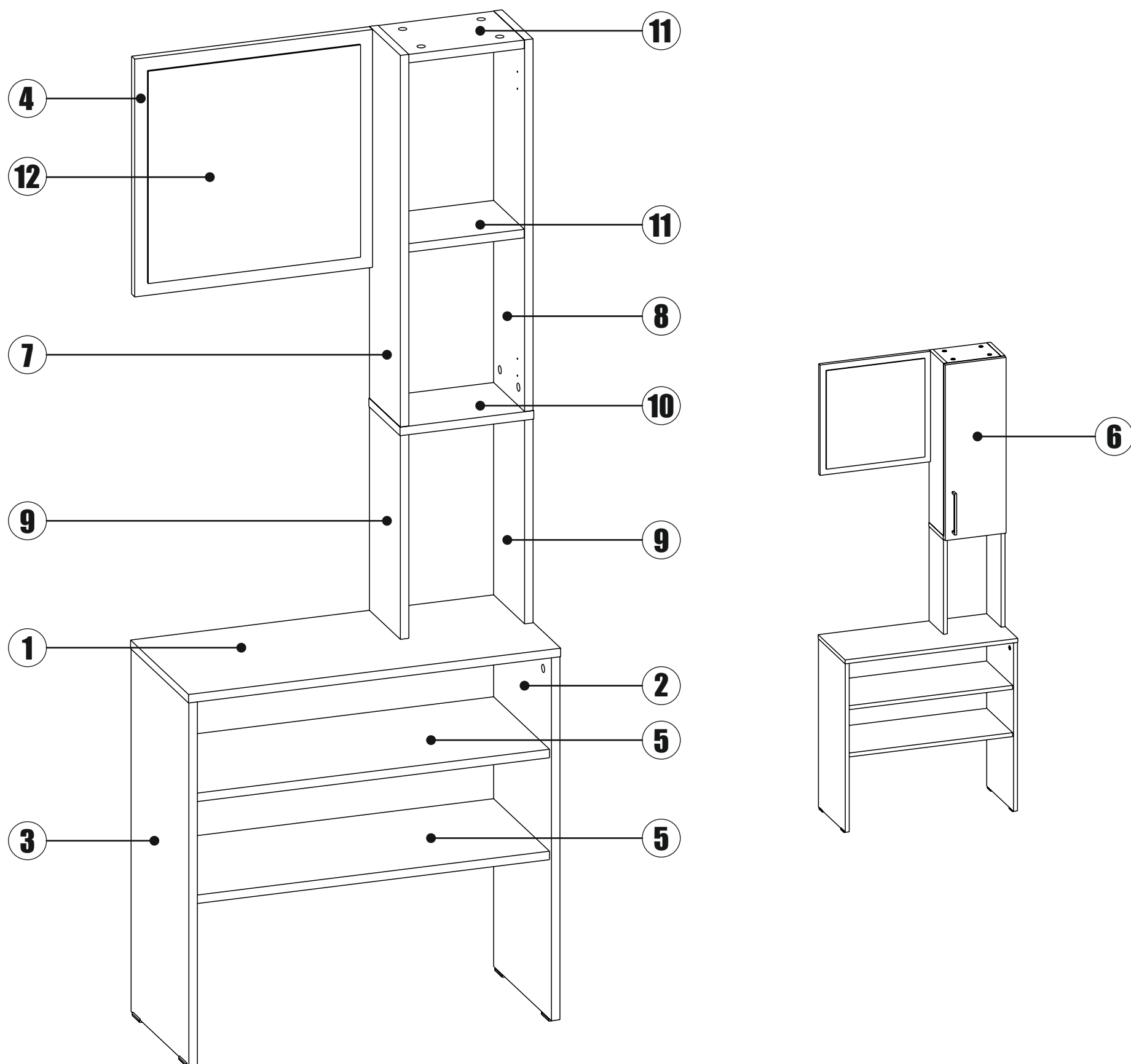

№	Наименование	Габриты	Кол-во
1	Крышка низ	288x701	1
2	Бок пр	684x28	1
3	Бок лев	7	1
4	Щит	684x28	1
5	Вязка	7	2
6	Фасад	448x44	
7	Бок верх лев	8	
8	Бок верх	276x66	
9	Бок прав	7	
10	Крышка центр	713x24	
11	Вязка	759x218	
12	Зеркало	700x16	



## Стекло/зеркало крепится с помощью двухстороннего скотча и клея-герметика **ДЛЯ ЗЕРКАЛ НЕ РАЗРУШАЮЩИЙ АМАЛЬГАМУ ЗЕРКАЛА**

Рекомендуем приобрести :

- Penosil premium mirrorfix bond
- Krass mirror bond
- Krass building&renovation
- HENKEL MAKROFLEX NX 108
- HENKEL MOMENT Клей суперсильный

Порядок действий:

- 1) Подготовить поверхности к склейке, обезжирить склеиваемые поверхности.
- 2) Процедуру склейки проводить на ровной горизонтальной поверхности.
- 3) На щит (поз.4) разместить скотч и клей как указано на
- 4) ~~Шаг~~ равномерно распределить отступ по краям зеркала относительно задней стенки, как указано на схеме.
- 5) Склеиваемые детали с усилием прижимать друг к другу.
- 6) Продолжаться высыхания клея (время фиксации указано на упаковке выбранного клея)
- 7) Продолжить сборку изделия согласно данной инструкции.

□ Двухсторонний скотч

■ Клей

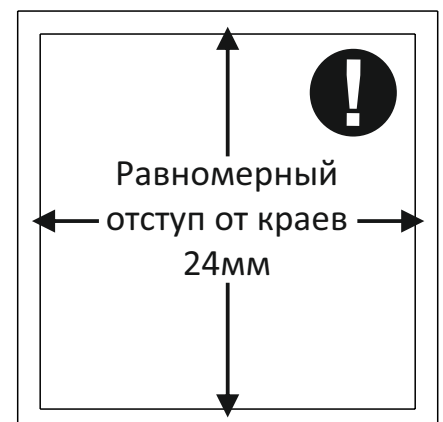
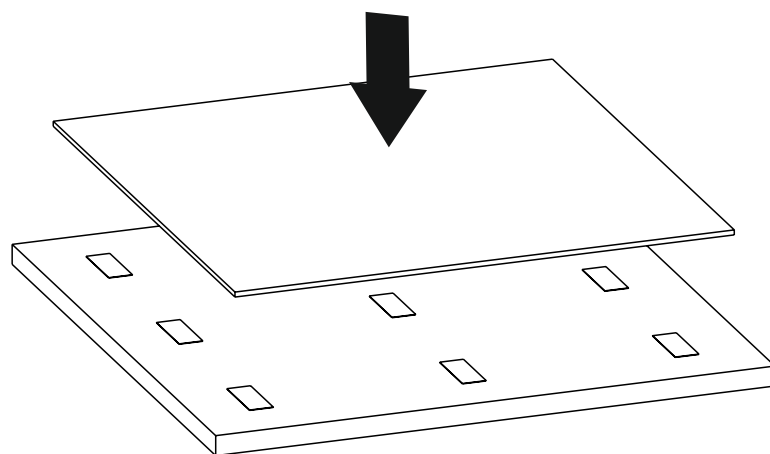
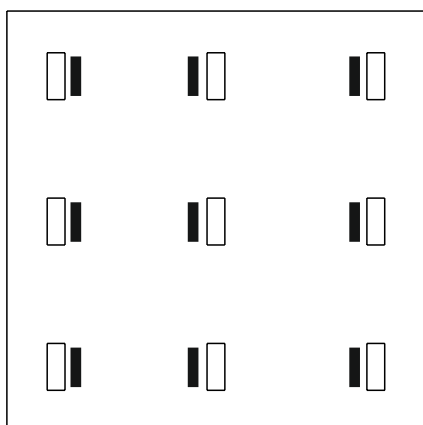

1

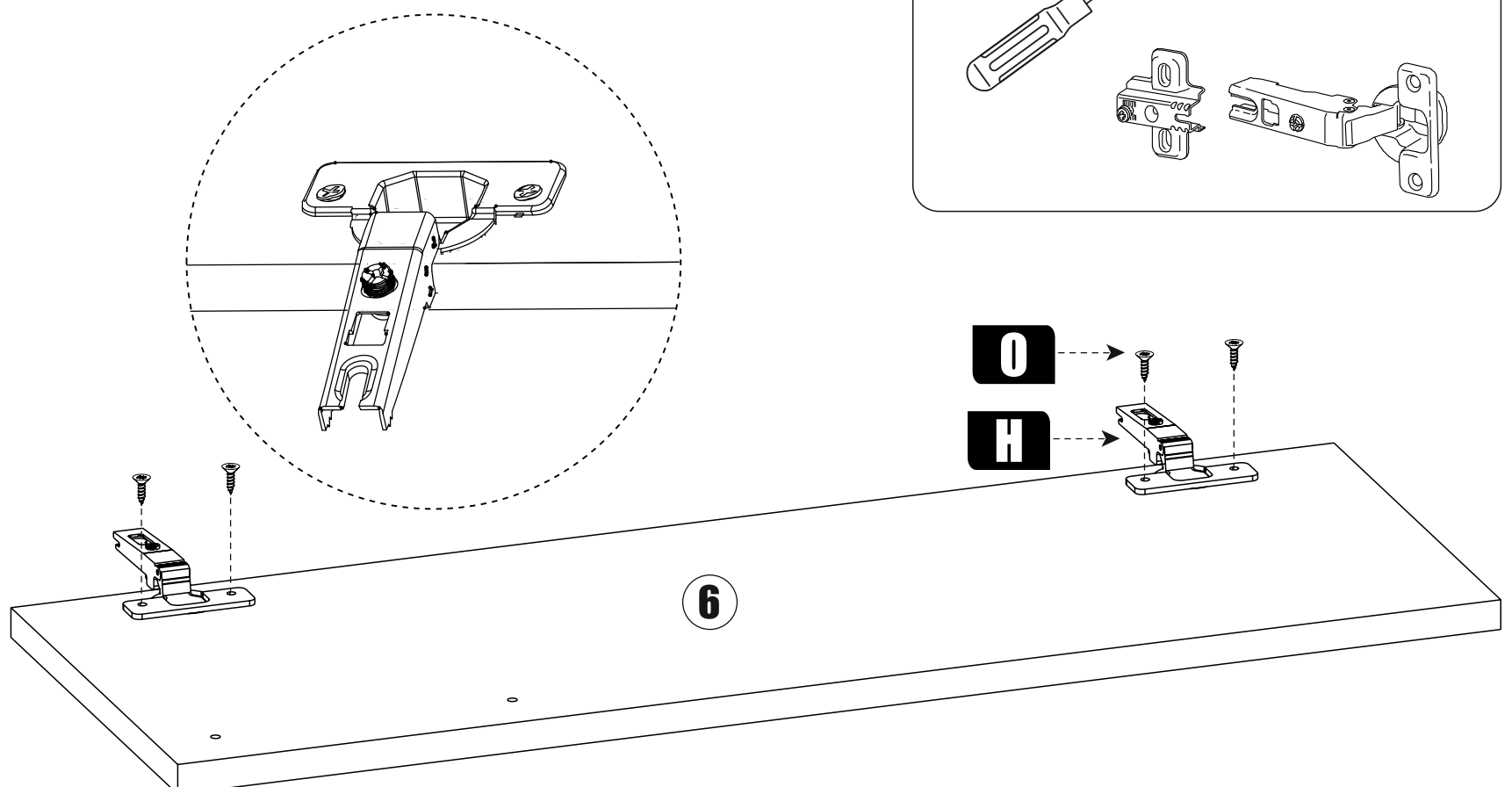
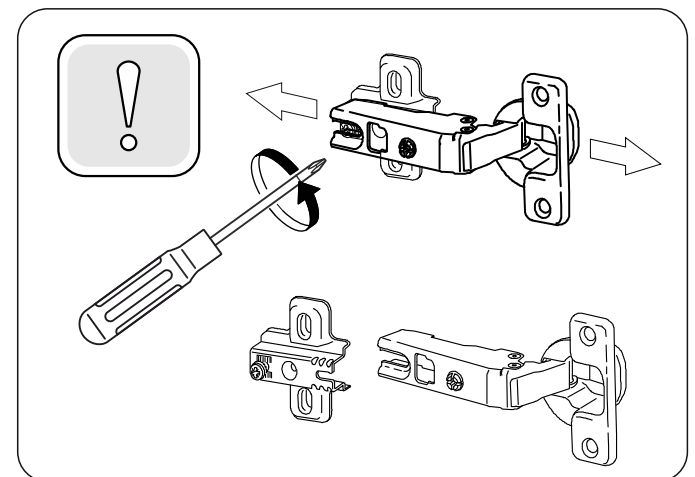
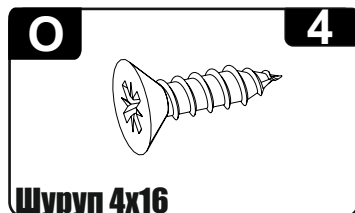

**2**

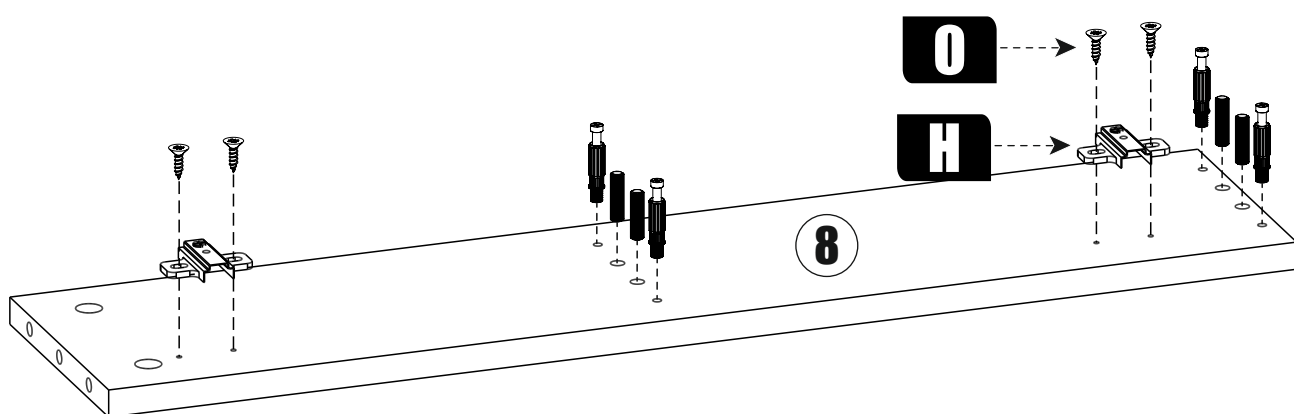
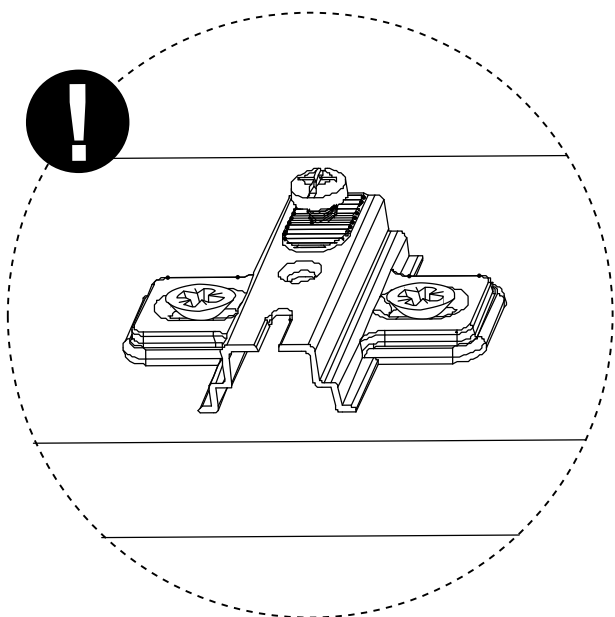
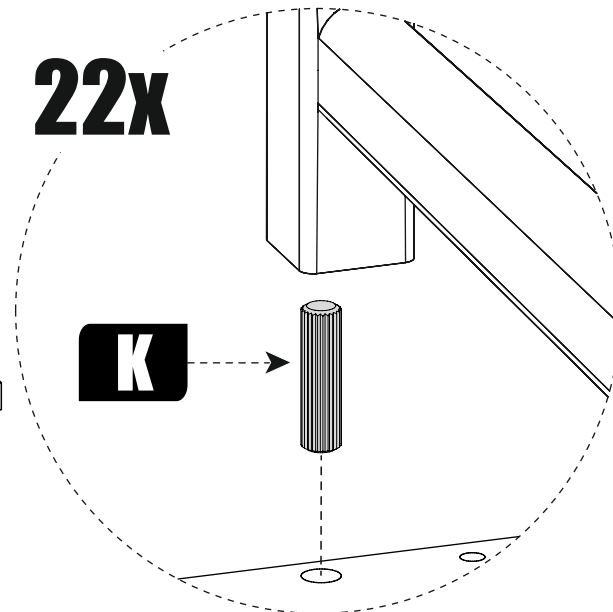
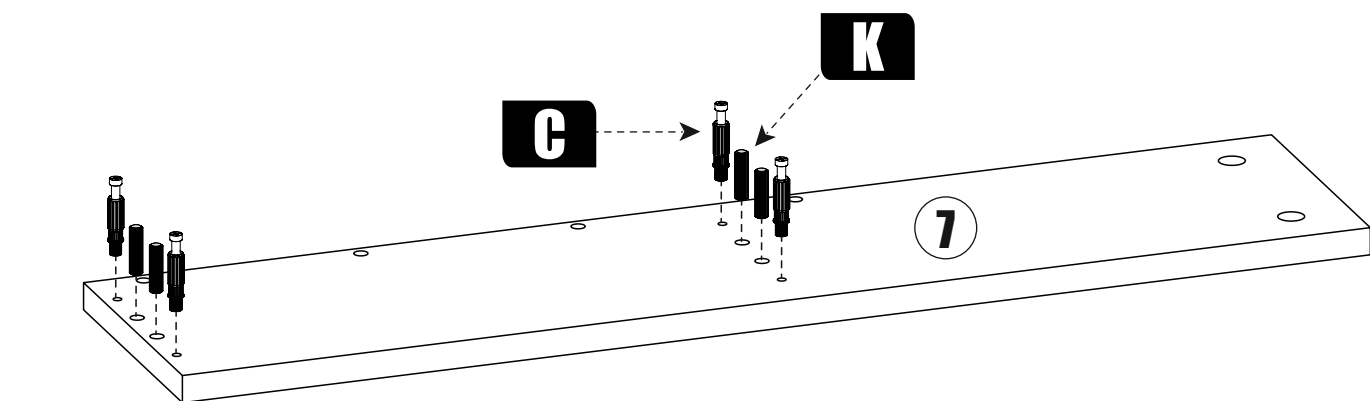
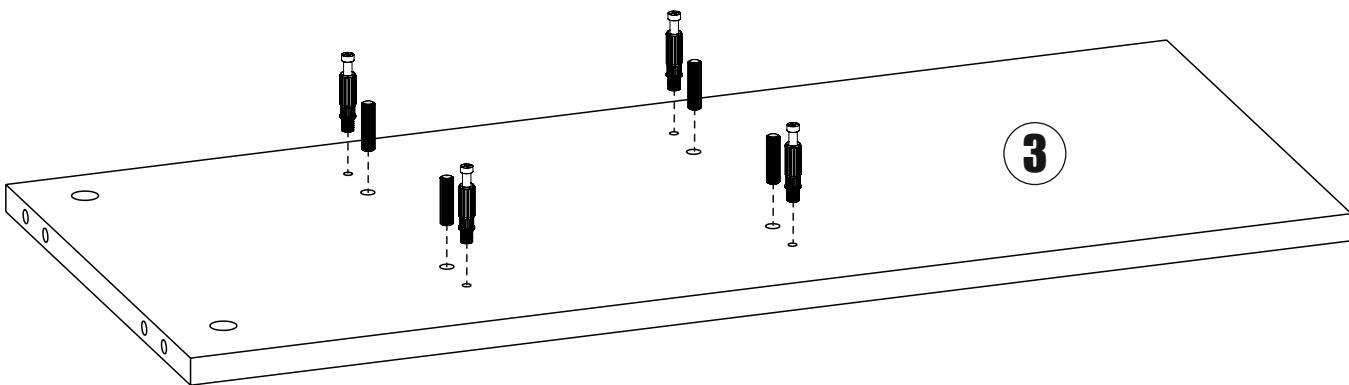
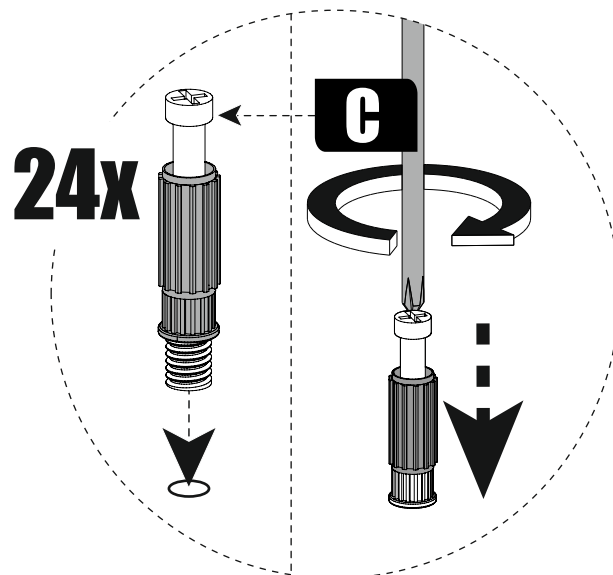
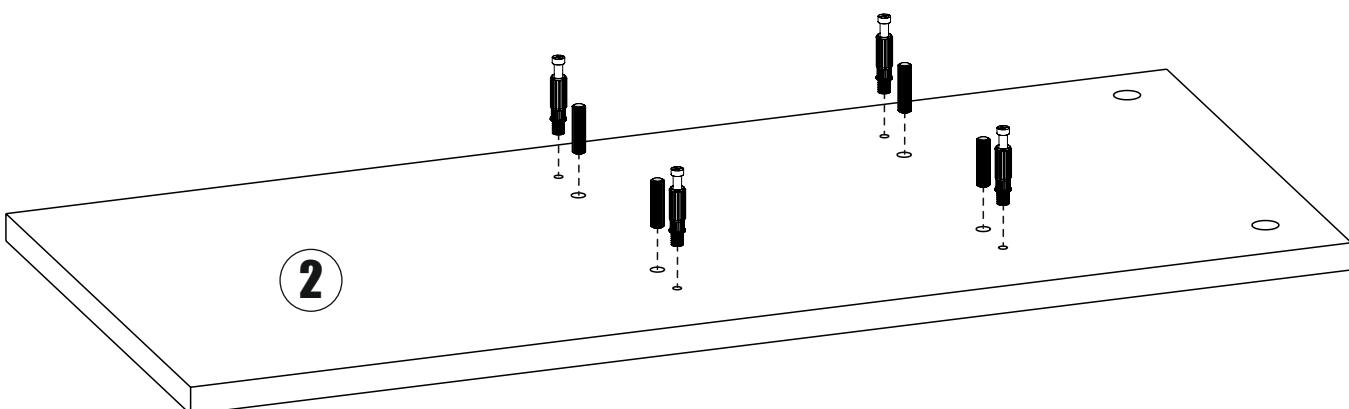
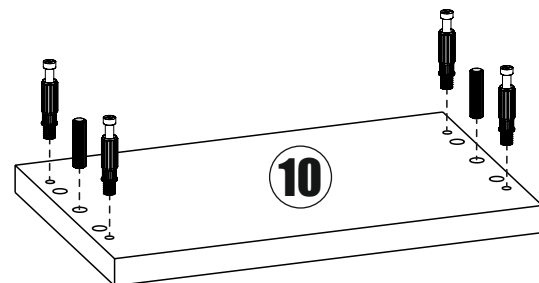
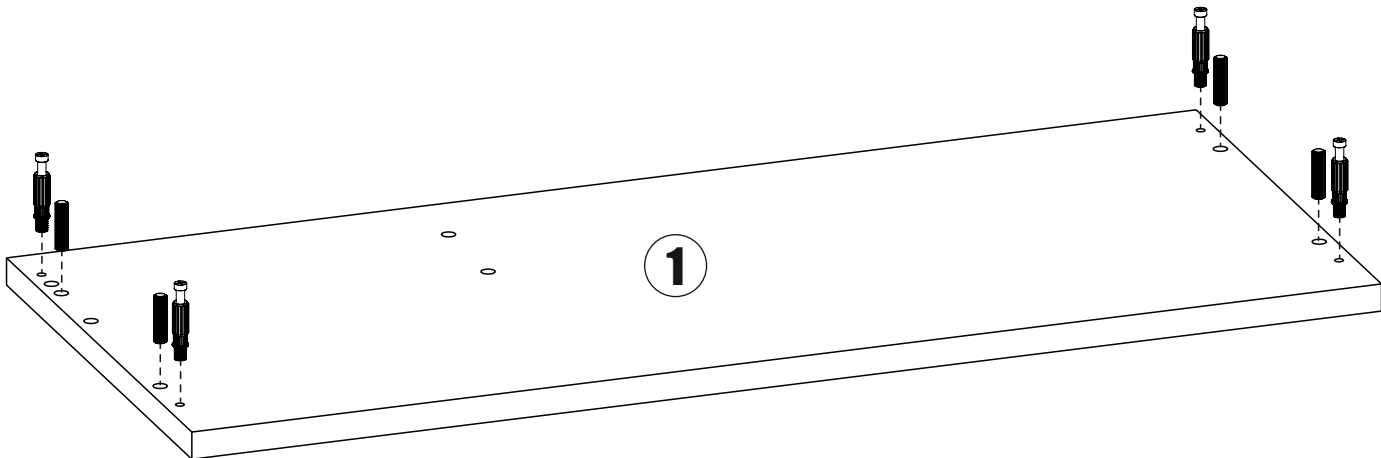
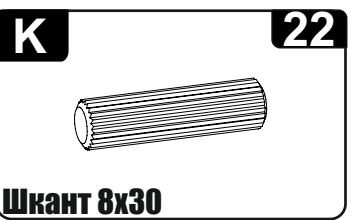
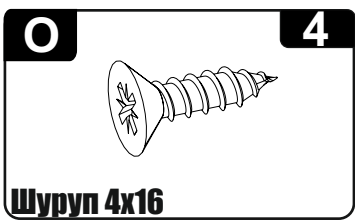
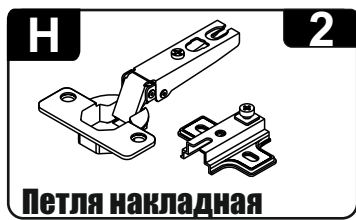

**3**

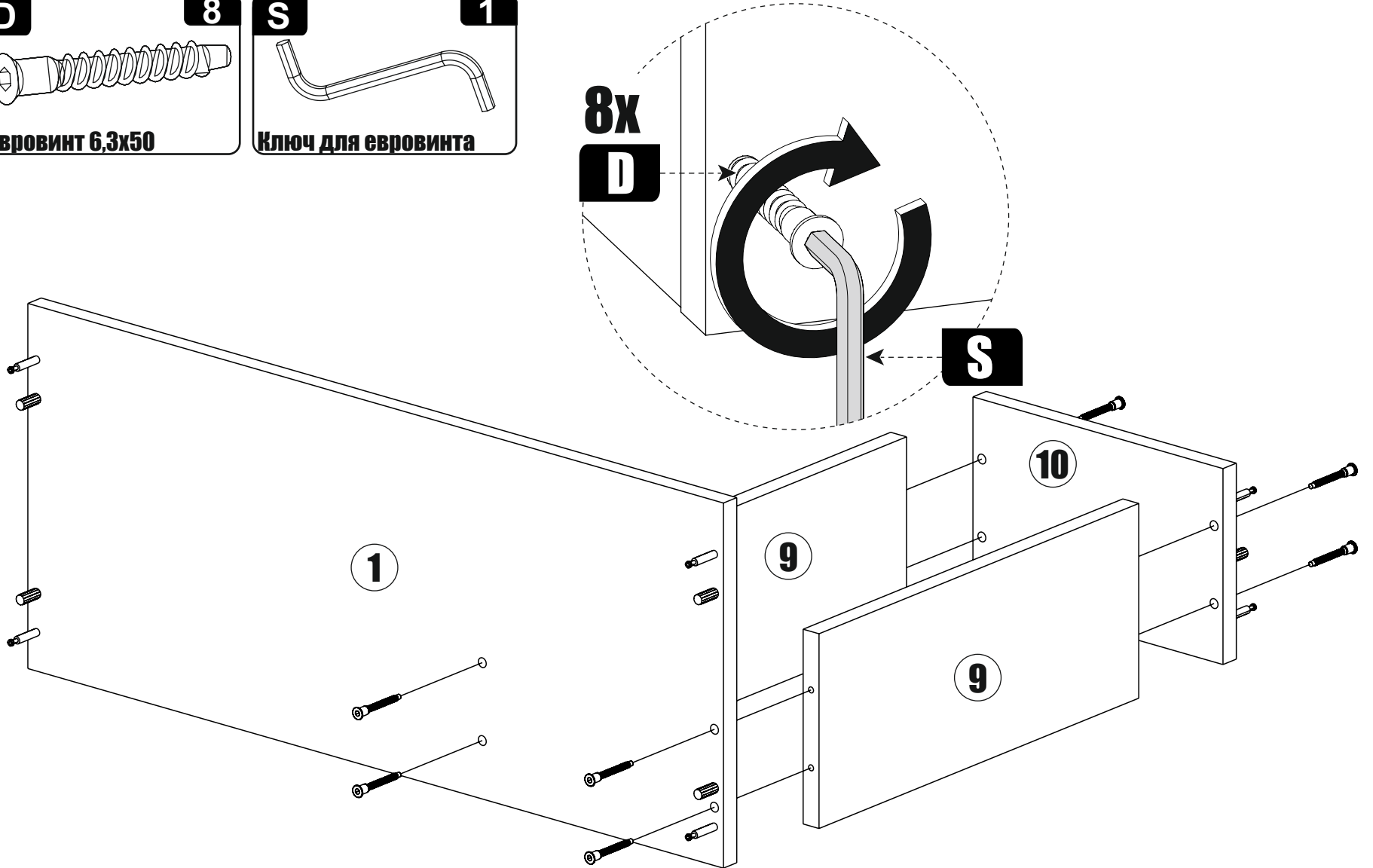
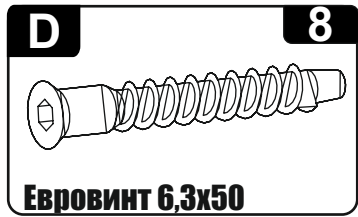

**4**

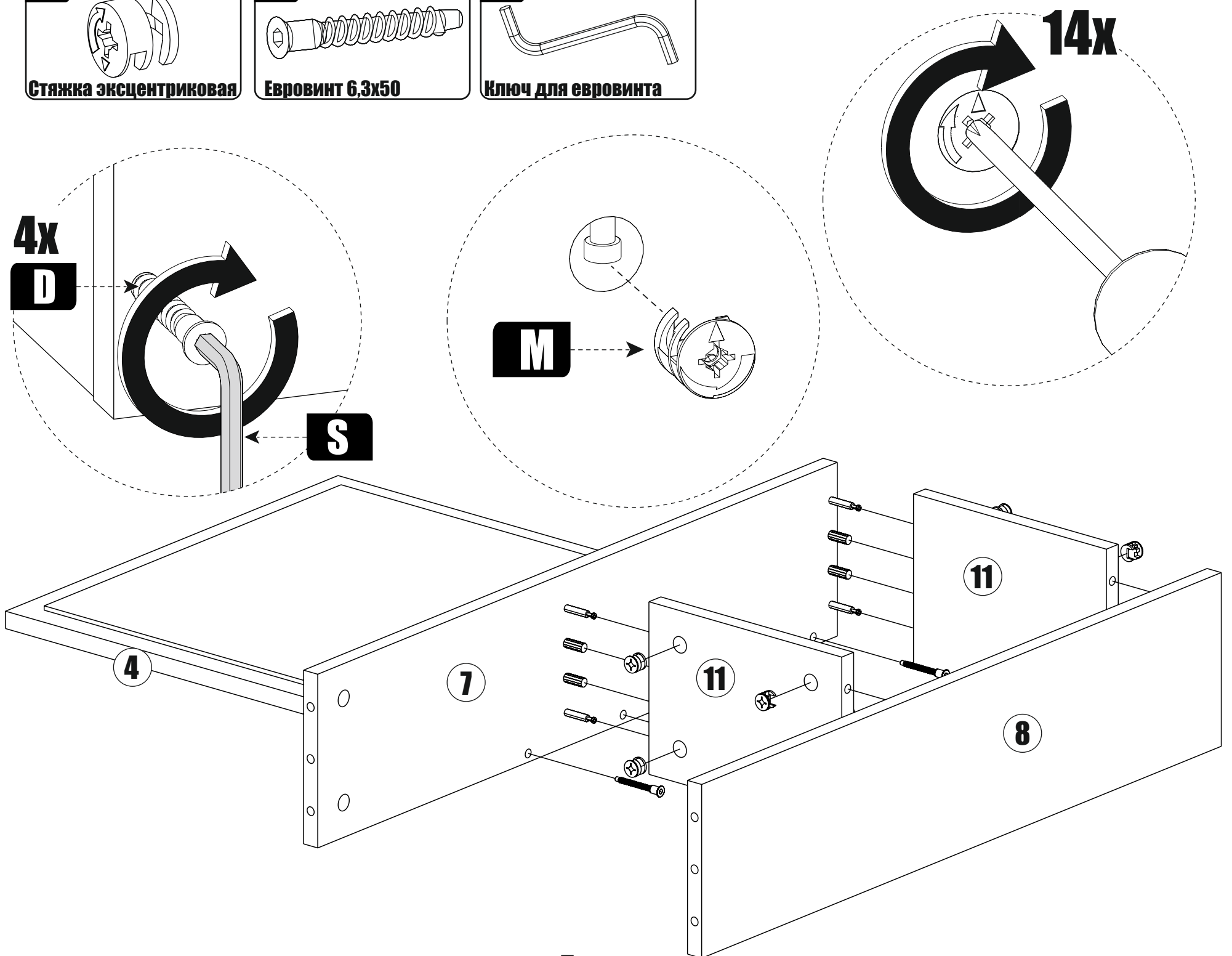

**5**

**M**

**4**

Стяжка эксцентриковая

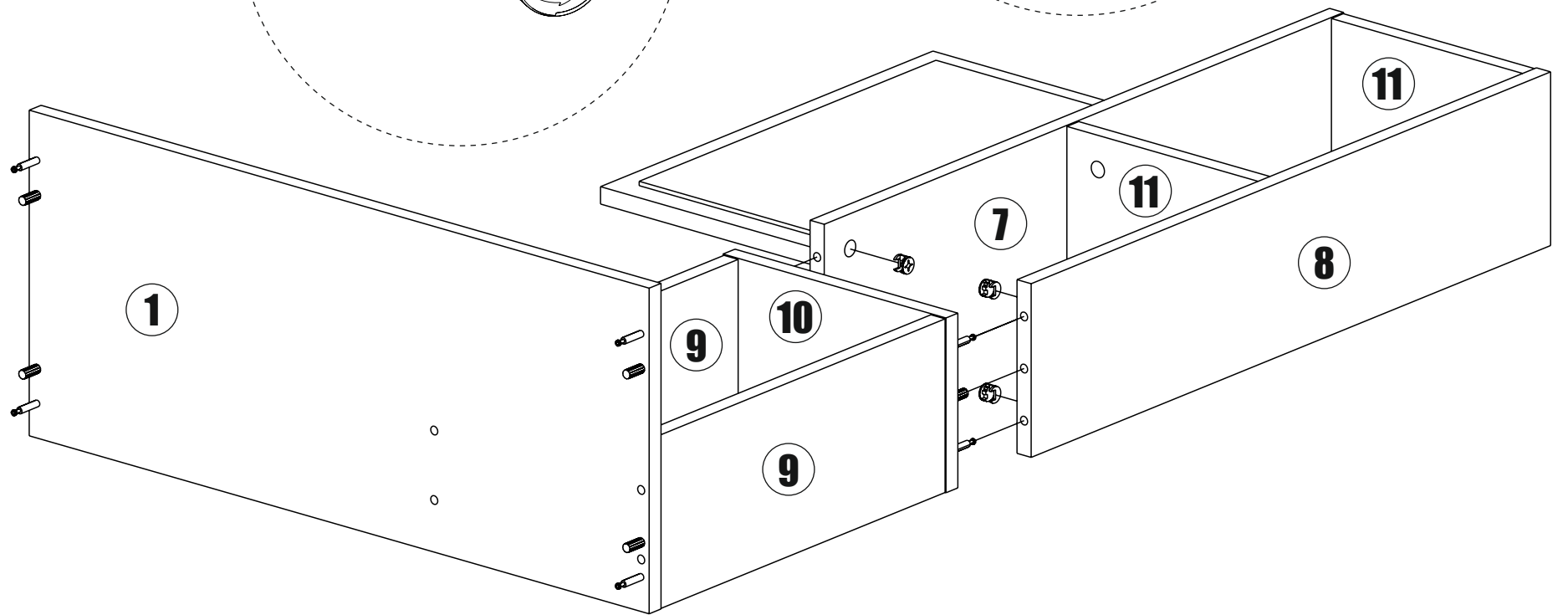
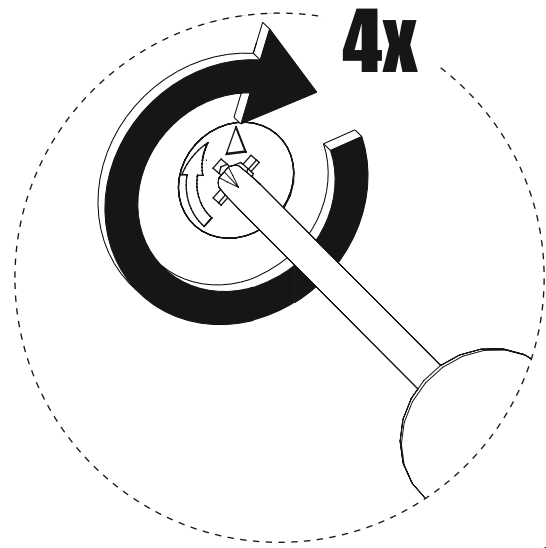
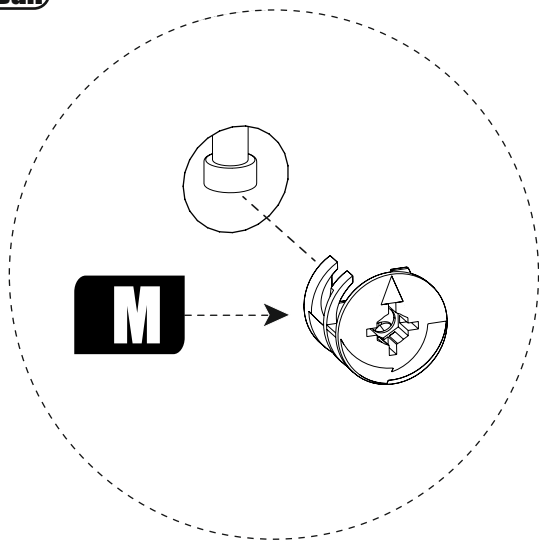
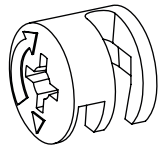

**6**

**M**

**8**

Стяжка эксцентриковая

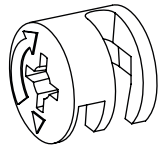

**A**

**8**

Гвоздь 2x20

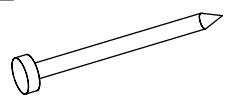

**B**

**4**

Опора подпятник

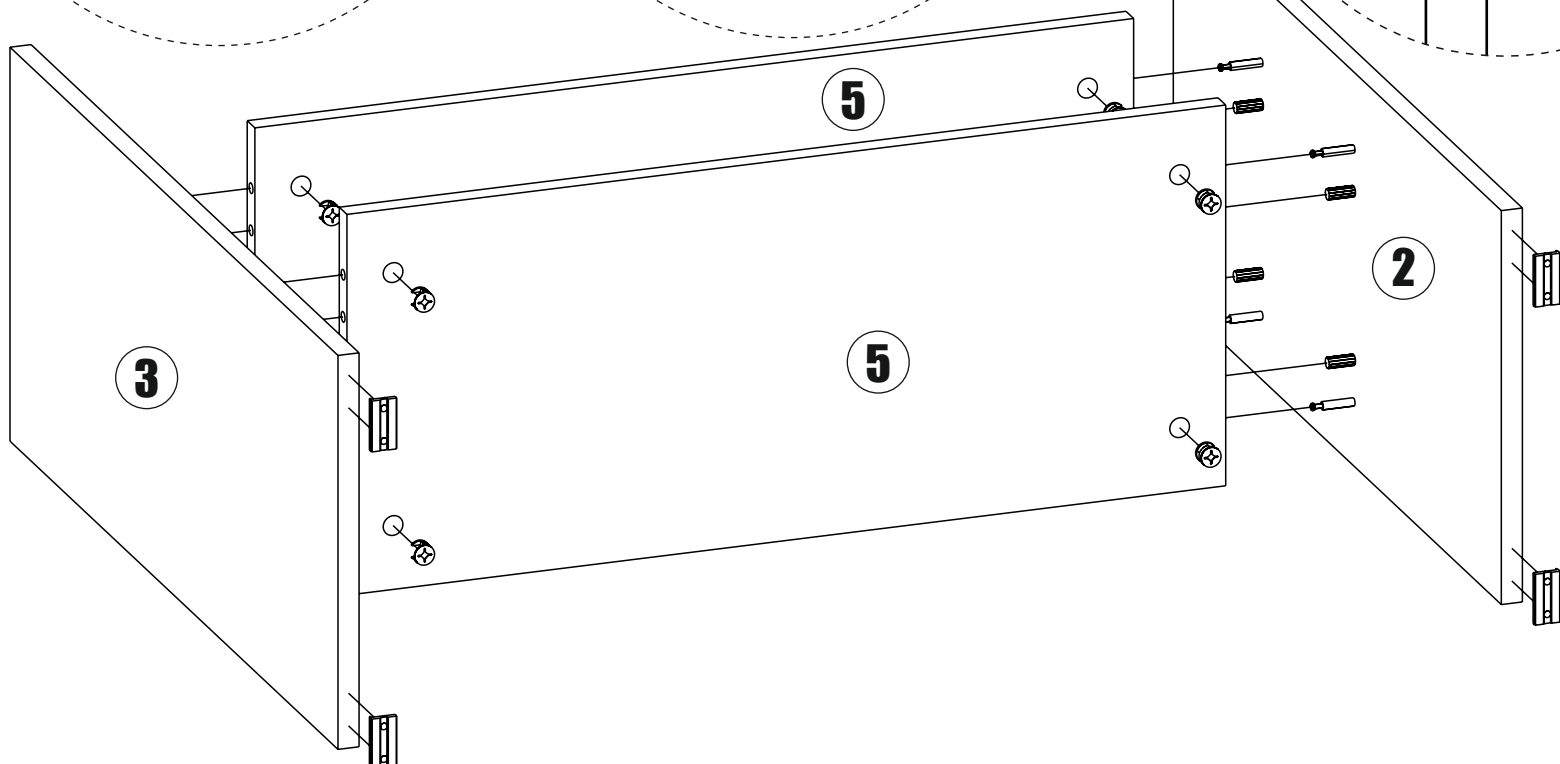
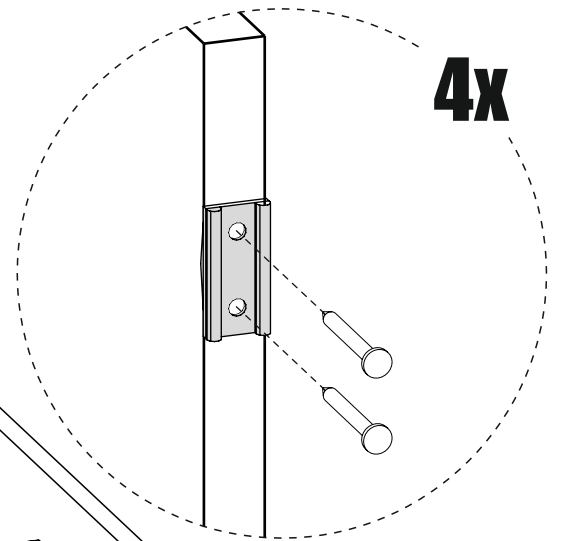
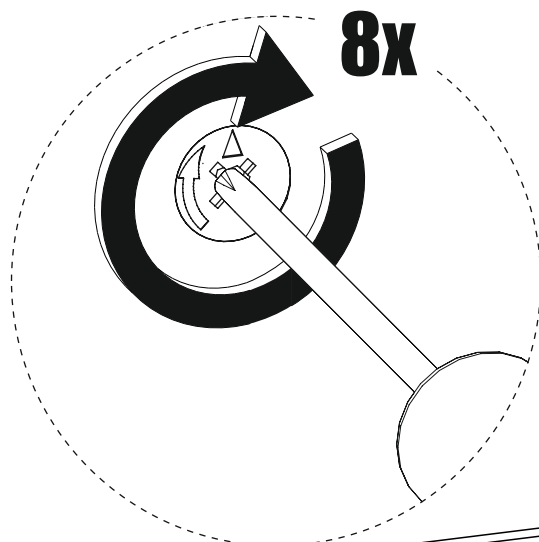
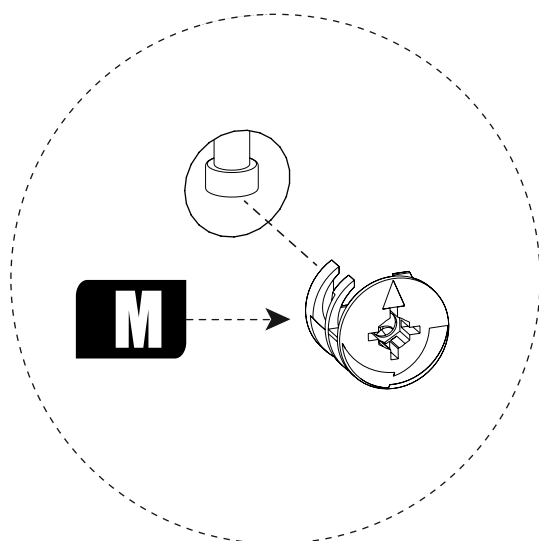
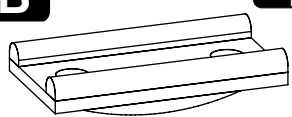

7

M

4

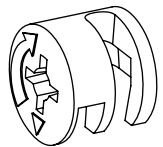

Стяжка эксцентриковая

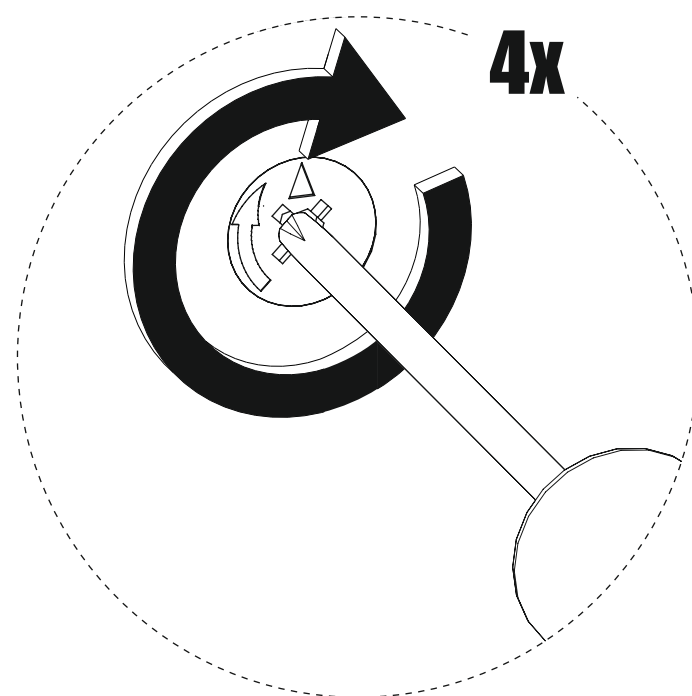
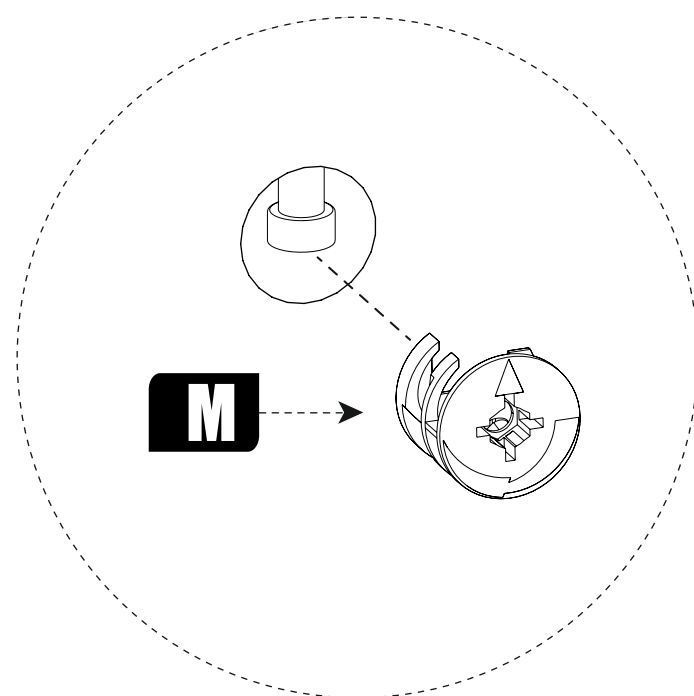
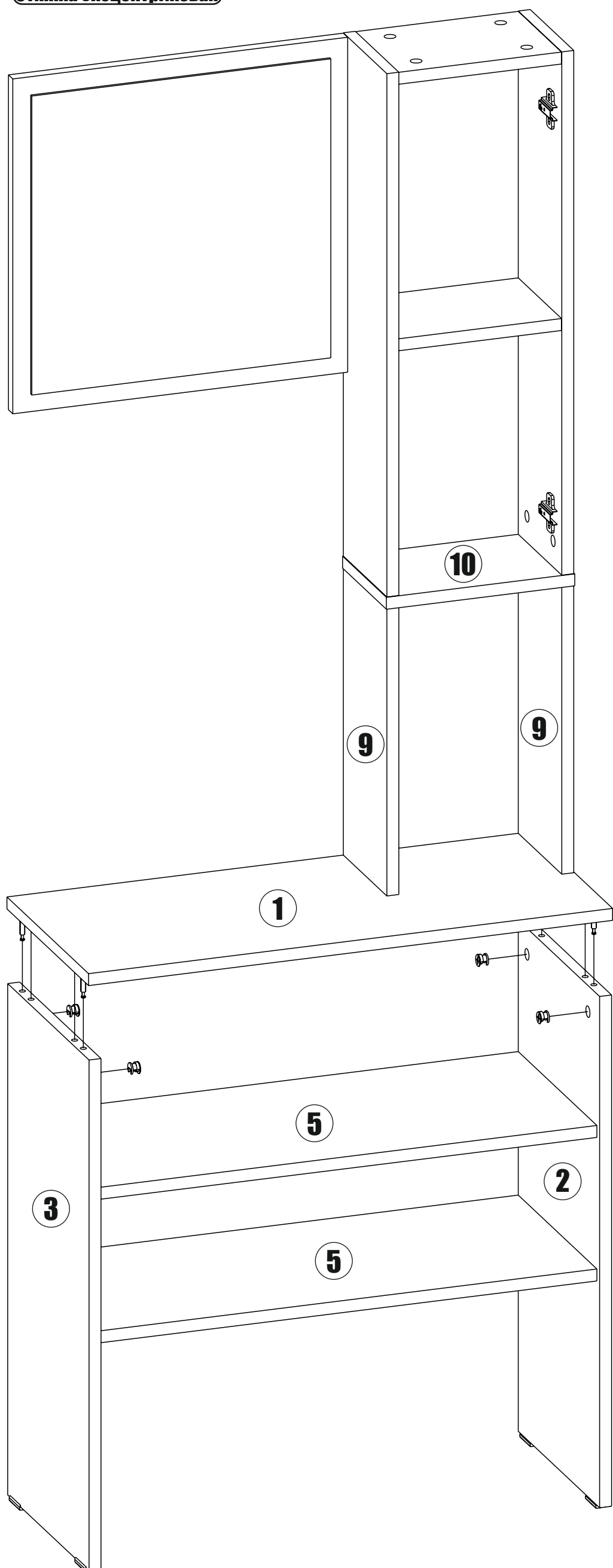

**8**

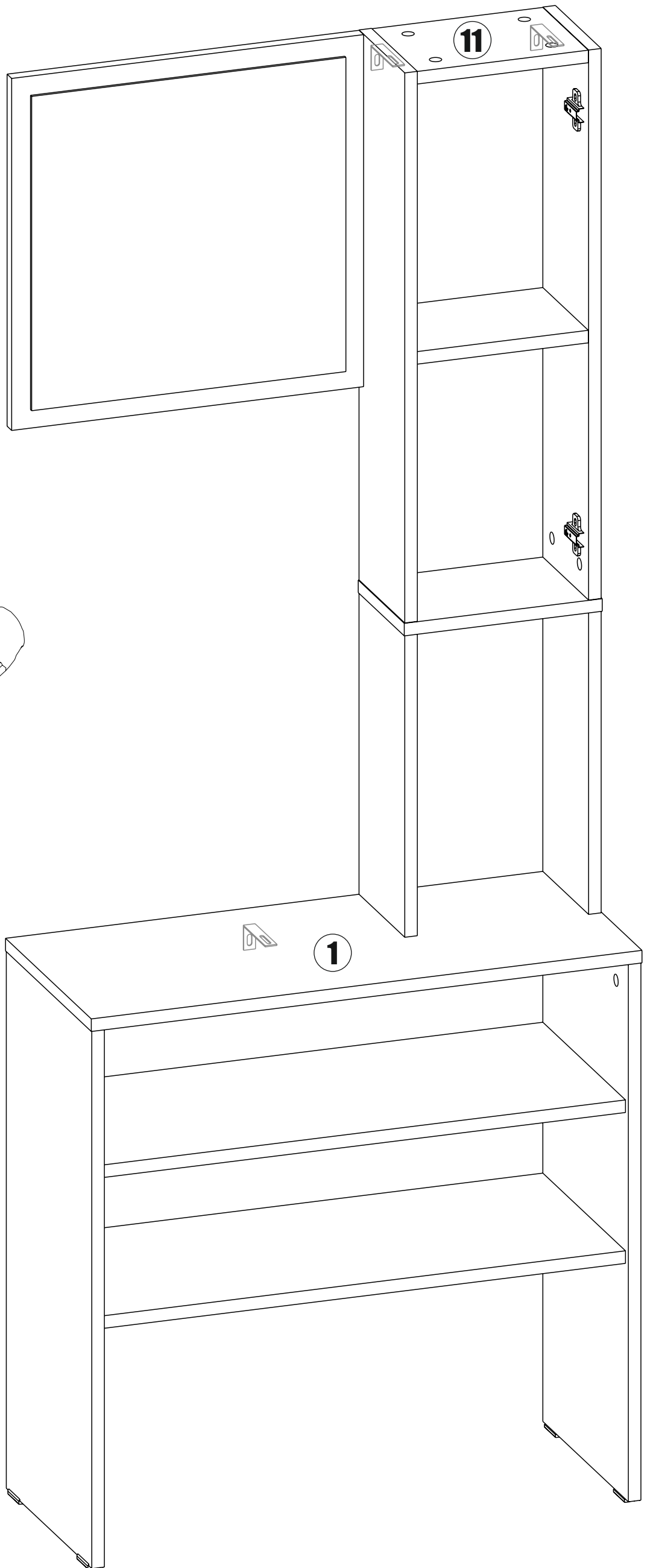
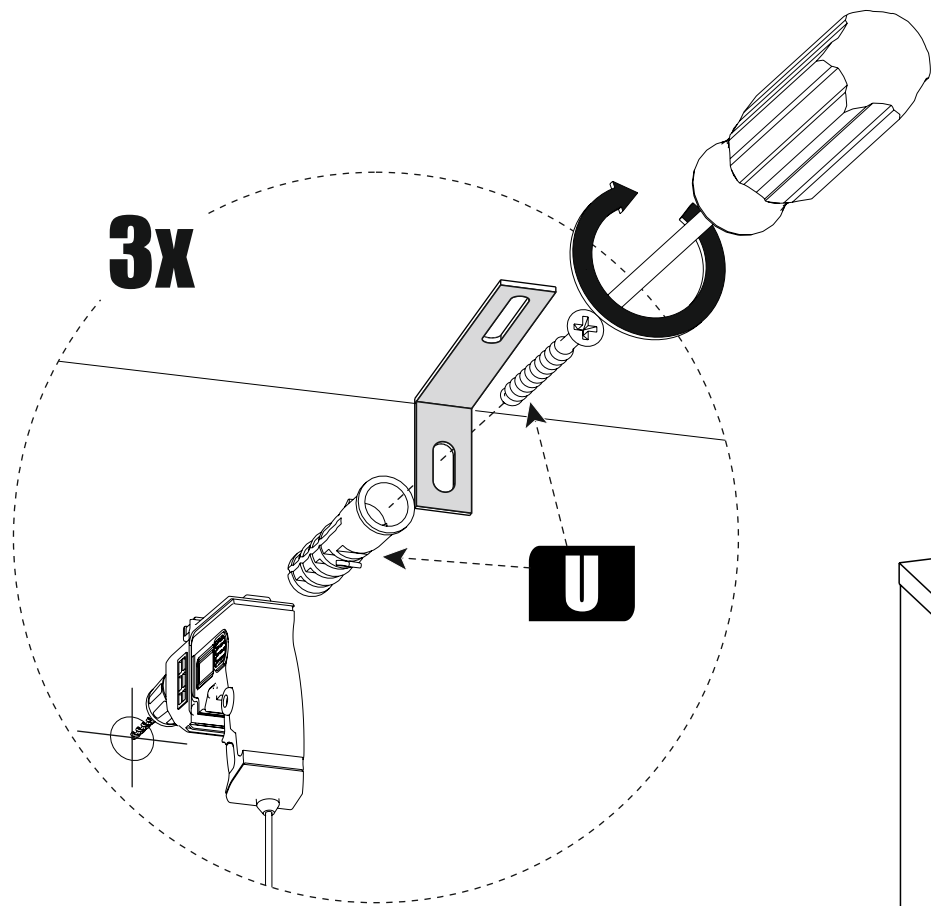
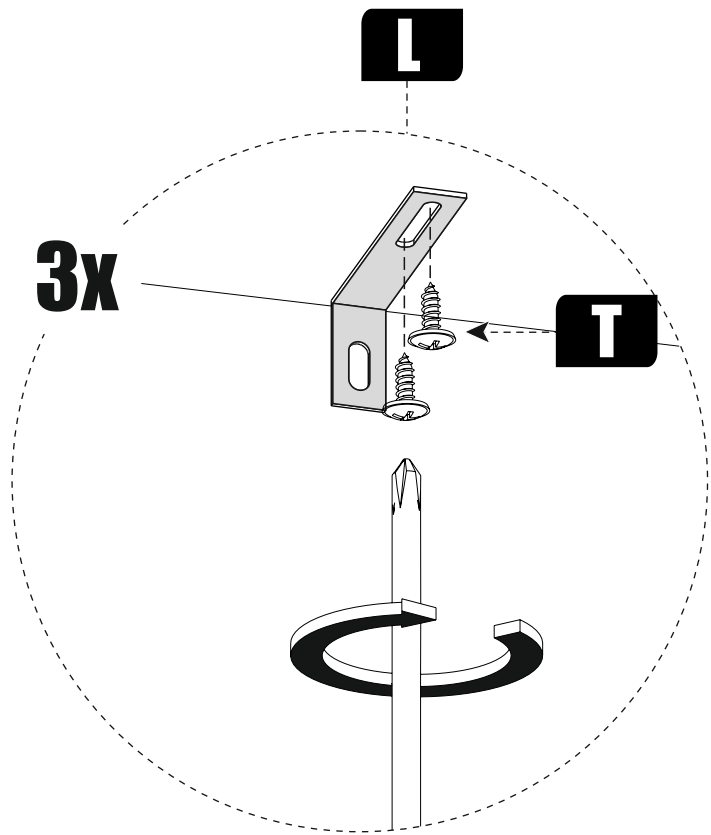
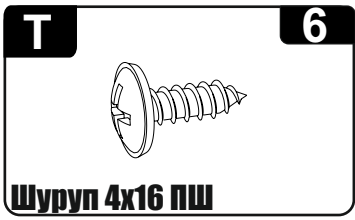

9

